

# Cuaderno de Trabajo para Pre Primaria

## 6 años

Libro 2



## **Autoridades Ministeriales**

**Lic. Dennis Alonzo Mazariegos**  
Ministro de Educación

**M.Sc. Roberto Monroy Rivas**  
Viceministro Administrativo

**M.A. Jorge Manuel Raymundo Velásquez**  
Viceministro de Educación Bilingüe e Intercultural

**Lic. Miguel Angel Franco**  
Viceministro de Diseño y Verificación de la Calidad

© MINEDUC  
Ministerio de Educación de Guatemala  
6ª calle 1-87, zona 10, 01010  
Teléfono: (502) 2411-9595  
[www.mineduc.gob.gt](http://www.mineduc.gob.gt) / [www.mineduc.edu.gt](http://www.mineduc.edu.gt)

Guatemala 2011  
Segunda impresión, Primera edición.

Se puede reproducir total o parcialmente, siempre y cuando se cite al Ministerio de Educación, -MINEDUC- como fuente de origen y que no sea con usos comerciales.

Guatemala, 2011

Estimados maestros y maestras del Nivel de Educación Preprimaria:

Reciban un fraternal saludo y nuestros mejores deseos porque esta primera edición de los Cuadernos de trabajo para el Nivel de Educación Preprimaria, dirigido a niños y niñas de seis años, contribuya a apoyar el trabajo profesional que ustedes realizan con empeño, dedicación y esfuerzo, lo cual constituye un compromiso responsable de mejora continua en la entrega del proceso educativo en sus aulas.

El presente Cuaderno de trabajo ha sido diseñado dentro del marco del Currículo Nacional Base, con la idea de facilitar el desarrollo de las competencias necesarias para iniciar el aprendizaje de la lectura y la escritura, las habilidades de la comunicación, el análisis y los valores de los alumnos y las alumnas que cursan la preprimaria. Forma parte de una serie de seis cuadernos, dirigidos a estudiantes de cuatro, cinco y seis años, con dos cuadernos por edad.

Los ejercicios incluidos, responden a la dosificación que presenta el currículo para seis años, con un enfoque basado en el aprendizaje significativo, que partiendo de los conocimientos previos, desarrolla unidades temáticas, definidas en el área de Medio Social y Natural. Incluye páginas de ilustraciones recortables, las cuales son utilizadas por los niños y las niñas en los ejercicios, desarrollando así, habilidades y destrezas superiores, así como la lógica y la creatividad.

Tengo la confianza de que esta herramienta, además de apoyar su trabajo docente, será aprovechada y enriquecida por ustedes para beneficio de los niños y niñas de nuestro país.

Cordialmente,

Ministerio de Educación



## ¿Cómo está organizado este cuaderno?

Con el deseo de facilitar el desarrollo de las competencias en los niños y niñas del nivel preprimario, la Dirección de Gestión de la Calidad Educativa planificó la presentación de una serie de seis cuadernos de trabajo, dirigidos a niños y niñas con edades de cuatro, cinco y seis años. Cada cuaderno contiene ocho secciones, y responde a la dosificación de dos bimestres.

Cada bimestre se presenta en dos secciones, que proponen ejercicios que tienen las siguientes características:

- desarrollan los contenidos definidos en la dosificación del Currículo Nacional Base;
- parten del conocimiento previo de los alumnos y alumnas, de acuerdo con la edad para la cual va dirigido;
- propone actividades que desarrollan las habilidades de la comunicación, con especial énfasis en la escucha y la expresión oral, como base para el aprendizaje de la comunicación escrita;
- integra las competencias, de manera que se ejerciten repetidamente en las actividades que se proponen;
- refuerza los valores y los mantiene vigentes a través de íconos que recuerdan:



**Completo  
mi trabajo**



**Sigo  
instrucciones**



**Trabajo limpio  
y en orden**

- Estos íconos promueven el autoaprendizaje, ya que al terminar cada página, los alumnos y las alumnas analizarán el trabajo que realizaron y marcarán el ícono si consideran que lo han cumplido. Si no lo marcan, deberán expresar, en voz alta, cómo van a cumplir en el próximo ejercicio.

## ¿Cómo trabajarlo?

Al inicio de cada unidad, el o la docente encuentra un narrativo que describe las competencias que el niño y la niña desarrollarán a través de las dos secciones de que consta la unidad. Cada sección tiene diferente eje temático, pero desarrolla las mismas competencias, de la más fácil o ya alcanzada previamente, a las más complejas o nuevas.

En la siguiente página, el o la docente encuentra la descripción de los contenidos de cada ejercicio, para su referencia.

Cada página de ejercicio, se inicia con el título que describe el contenido o motiva a su desarrollo. En la parte inferior, se puede apreciar un rectángulo que contiene las sugerencias didácticas para el desarrollo de la página. El maestro o maestra lo debe leer previamente, para conocer las actividades que ejecutará antes de que el niño o la niña realicen las actividades propias de la ilustración que acompaña la explicación. El o la docente agregará otras actividades previas, que considere necesarias, especialmente físicas y concretas, para asegurar que cuando los alumnos y las alumnas llegan al plano gráfico, han comprendido y dominan el tema.

Es indispensable que el docente asegure que los niños y niñas comprenden las ilustraciones, hablan sobre ellas y luego, ejecutan las actividades que se solicitan.

Las actividades del cuaderno de trabajo se pueden complementar con otras similares que el estudiante realizará en su cuaderno regular. Estas actividades adicionales las propondrá el docente.

Lo mismo sucederá con los recortables que encontrará al final del cuaderno. Pueden ser utilizados como patrones para que los niños y las niñas los calquen y utilicen varias veces al cortar, ordenar, clasificar, pintar y pegar en su cuaderno regular.

En cada ejercicio, el alumno y la alumna marcarán los íconos que evalúan su comportamiento y seguimiento de instrucciones. La o el docente trabajarán esta parte individualmente con cada niño o niña, de manera que se asegure que comprende la actividad y adquiera la responsabilidad que conlleva la autoevaluación. En ningún momento se le llamará la atención si no cumplió con las instrucciones o no terminó, ya que cada niño es diferente y podrá tener, por lo tanto, diferentes ritmos de aprendizaje. Se le dará más tiempo, ese mismo día u otro, de manera que complete la actividad con calidad. Si el alumno o la alumna se niegan a seguir las instrucciones, el o la docente platicará con él o ella, con el objetivo de hacer conciencia sobre sus deberes y enriquecer sus valores.

Al final de la Unidad, el y la docente encontrarán los Indicadores de logro de las competencias que se desarrollan en las dos secciones. Se sugiere que se llenen en el transcurso de las actividades, para llevar actualizado el registro de las fortalezas y debilidades de cada alumno y alumna. Esto permitirá tomar las decisiones que se consideren necesarias, para agregar actividades o realizar más ejercicios y facilitarle al niño y a la niña alcanzar la competencia que aún no desarrolla.

## Unidad III: CONSTRUYENDO NUESTRA CONVIVENCIA

En esta unidad tendrás la oportunidad de describir a tu familia extendida, sus obligaciones y derechos; las costumbres y tradiciones que compartes con ellos, tu historia y la de ellos.

Identificarás los materiales utilizados en las viviendas, Y las identificarás según la cultura a la cual pertenecen. Reflexionarás sobre la utilización correcta de vehículos, la señalización de tu comunidad y cómo conducirte en la calle y en el campo sin peligro Tu maestra o maestro te leerá los cuentos, poemas, rimas y canciones y responderás preguntas sobre ellos; te acompañará en la aventura de aprender a identificar el símbolo que acompaña a un sonido, el significado de palabras nuevas, de entre y alrededor de; crearás tus propias rimas e historias, participarás en diálogos, dibujarás, clasificarás, pintarás, cortarás y armarás rompecabezas. Todo ello te llevará a los primeros pasos para comunicar tus pensamientos y sentimientos, a través de ese mundo maravilloso que constituye la lectura y la escritura.

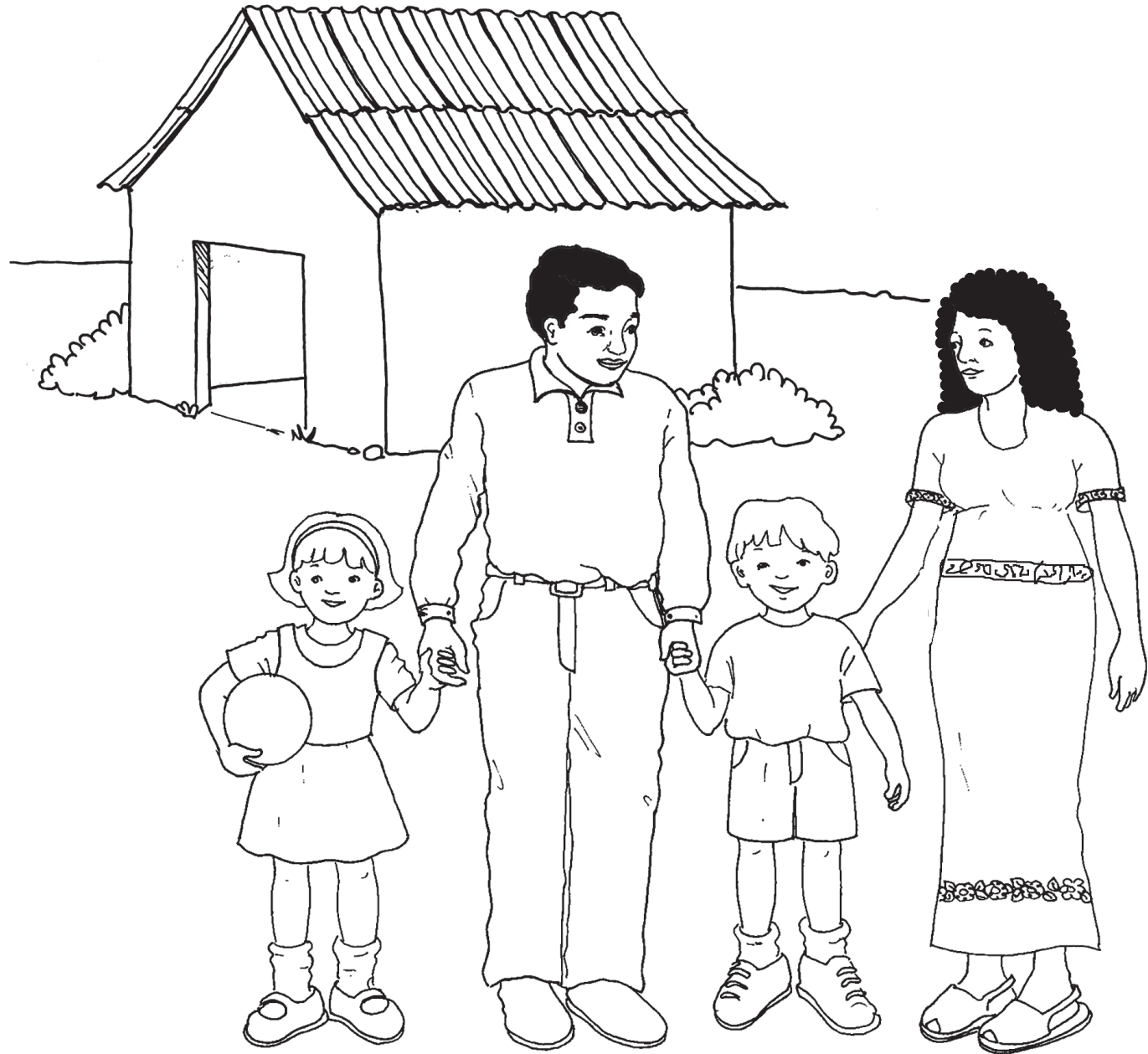

Completo mi trabajo



Sigo instrucciones



Trabajo limpio y en orden

## Tabla de contenidos

**Pág. 9:** Descripción de la familia extendida: bisabuelos, cuñados. Responder preguntas luego de escuchar una descripción. Destreza al escuchar narraciones. Producción y representación de cuentos individuales y grupales. Cuchichear.

**Pág. 10:** Descripción de la familia extendida: bisabuelos, cuñados. Responder preguntas luego de escuchar una serie de palabras. Pareamiento del número con su correspondiente numeral en ilustraciones. Identificación del sonido de las letras. Relación del sonido con el símbolo impreso.

**Pág. 11:** Completación de la figura humana de perfil. Identificación de sonidos similares al principio. Identificación de palabras con su correspondiente configuración. Colores de la cosmovisión maya. Pareamiento del número con su correspondiente numeral en ilustraciones.

**Pág. 12:** Descripción de la familia extendida: cuñados. Destrezas al escuchar. Pareamiento del número con su correspondiente numeral en ilustraciones. Sonido inicial. Colores de la cosmovisión maya. Responder preguntas luego de escuchar una explicación.

**Pág. 13:** Pareamiento del número con su correspondiente numeral en objetos e ilustraciones. Construcción del concepto de adición. Responder preguntas luego de escuchar una serie de palabras. Identificación del sonido de las letras. Relación del sonido con el símbolo impreso. Pintar, recortar figuras variadas y pegar.

**Pág. 14:** Costumbres en la familia: cuidar a los abuelos y bisabuelos. Derechos y obligaciones de los miembros de la familia. Trazar líneas del centro a la derecha y del centro a la izquierda. Identificación del sonido de las letras.

**Pág. 15:** Identificación de la palabra con diferente sonido inicial en una serie. Identificación del sonido de las letras. Relación del sonido con el símbolo impreso. Creación y presentación de diálogos.

**Pág. 16:** Clasificación de palabras conocidas visualmente por categorías. Ejecución de acciones según indique la palabra mostrada. Asociación de ideas por causa y efecto. Destreza al escuchar.

**Pág. 17:** Identificación de la noción de mes y de los meses en el año. Concepto de alrededor de. Pintar, recortar y pegar. Dibujar objetos.

**Pág. 18:** Análisis fónico. Identificación del sonido de las letras. Relación del sonido con el símbolo impreso. Descripción de la posición del círculo en los trazos b, d, p, q. Pareamiento del número con su correspondiente numeral en ilustraciones.

**Pág. 19:** Lectura de números arábigos. Completación y producción de cuentos. Pareamiento del número con su correspondiente numeral en ilustraciones.

**Pág. 20:** Noción de Clase. Identificar clases y subclases. Noción de seriación. Ordenar la construcción de imágenes o figuras geométricas de complejidad creciente. Pareamiento del número con su correspondiente numeral en ilustraciones.

**Pág. 21:** Orientación en el espacio inmediato. Ejercitación en la hoja de trabajo: trazos de derecha a izquierda y de izquierda a derecha. Descripción de la posición del círculo en los trazos b, d. Percepción de la posición: alrededor de. Relación del sonido con el símbolo impreso.

**Pág. 22:** Participación en juegos intelectuales de mesa: Laberinto. Narración de historias, cuentos y experiencias, a partir de ilustraciones. Destreza al escuchar. Identificación de palabras con diferente sonido inicial. Ejecución de acciones según indique la palabra mostrada.

**Pág. 23:** Destreza al escuchar. Descripción de los beneficios de la lactancia materna y de los alimentos que conforman la vida familiar. Dibujar objetos representando las partes visibles, desde una perspectiva. (realismo visual) Expresión de opiniones.

**Pág. 24:** Participación en juegos intelectuales de mesa: Lotería. Descripción de las obligaciones y derechos de los miembros de la familia. Pintar.

**Pág. 25:** Identificación de los meses en el año. Recortar figuras variadas,, pintar y pegar. Creación y representación de diálogos. Clasificación.

**Pág. 26:** Clasificación. Recortar figuras variadas, pintar, pegar. Creación y representación de cuentos. Meses del año y obligaciones y responsabilidades en la familia.

**Pág. 27:** Descripción. Utilización del diálogo para la interacción familiar. Interactuar con otros asumiendo roles. Pareamiento del número con su correspondiente numeral en ilustraciones.

**Pág. 28:** Ordenar la construcción de imágenes o figuras geométricas de complejidad creciente. Pareamiento del número con su correspondiente numeral en ilustraciones.

**Pág. 29:** Identificación de los materiales que se usan para construir las viviendas: madera y ladrillo. Responder preguntas luego de escuchar un párrafo. Identificación del sonido de las letras. Relación del sonido con el símbolo impreso. Producción de rimas.

**Página 30:** Identificación de los materiales que se usan para construir las viviendas: block. Números arábigos y mayas. Clasificación y pareamiento de los números con las ilustraciones. Cuchicheo. Memorización de la retahíla. Responden preguntas después de escuchar la retahíla. Dibujar de acuerdo a las características conceptuales.

**Página 31:** Identificación de los materiales que se usan para construir las viviendas: adobe, bajareque, paja. Asociación Causa y efecto. Cuento de los tres cochinitos y el lobo. Identificación de moraleja en un cuento. Numeración arábica y maya. Destrezas al escuchar. Responder preguntas después de escuchar un cuento.

**Página 32:** Pareamiento del número con su correspondiente numeral en objetos e ilustraciones. Lectura de números arábigos y mayas del 0 al 10. Operaciones básicas: suma. Construcción del concepto de adición. Palabra diferente en un grupo.

**Página 33:** Diferenciación de las viviendas según las culturas del mundo: tipi de los indios, iglú de los esquimales, la choza y otros. Responder preguntas después de escuchar una descripción. Dibujar desde una perspectiva real. Identificación de palabras con su correspondiente ilustración y configuración.

**Página 34:** Identificación del sonido de las letras. Relación del sonido con el símbolo impreso. Identificación y producción de rimas.

**Página 35:** Participación en juegos intelectuales de mesa: dominó. Lectura de números arábigos y mayas del 0 al 10.

**Página 36:** Identificación de los materiales que se usan para construir las viviendas: madera y ladrillo y block. Dibujar desde una perspectiva real. Clasificación y pareamiento de los números con las ilustraciones. Lectura de números arábigos y mayas. Operaciones básicas. Construcción del concepto de adición y sustracción.

**Página 37:** Educación vial: Utilización correcta de autobuses, automóviles. Asociación de ideas por causa y efecto. Responder preguntas luego de escuchar un párrafo. Producción y narración de cuentos. Identificación de la palabra con diferente sonido inicial en una serie. Dibujar desde una perspectiva real.

**Página 38:** Utilización correcta de motos y bicicletas. Pareamiento para el número 7, arábigo y maya. Causa y efecto. Identificación de la palabra con diferente sonido inicial en una serie. Concepto entre. Pareamiento del número con su correspondiente numeral en objetos e ilustraciones. Lectura de números arábigos y mayas del 0 al 10

**Página 39:** Participación en juegos

intelectuales de mesa: bingo. Lectura de números arábigos y mayas. Conceptos alrededor de y entre.

**Página 40:** Señalización de la comunidad. Concepto alrededor de y entre. Dibujar de acuerdo a las características conceptuales.

**Página 41:** Identificación del sonido de las letras. Relación del sonido con el símbolo impreso. Descripción de la posición del círculo en los trazos b, d, p, q. Concepto de adición (contar).

**Página 42:** Responder preguntas después de escuchar una explicación. Pareamiento de palabras con su correspondiente ilustración. Creación de cuentos. Dramatización. Asociación causa y efecto. Cantidad de líneas que tiene el paso de cebra.

**Página 43:** Pareamiento del número con su correspondiente numeral en ilustraciones. Lectura de números arábigos y mayas del 0 al 10. Operaciones básicas. Construcción del concepto de adición y sustracción. Diálogos y dramatizaciones.

**Página 44:** Participación en juegos de mesa: la lotería. Señales de tránsito. Identificación de la palabra con diferente sonido inicial en una serie. Lectura de números arábigos y mayas del 0 al 10.

**Página 45:** Cruce de ríos y puentes. Participación en juegos de mesa: laberinto. Responden preguntas después de escuchar una narración. Asociación por causa y efecto.

**Página 46:** Pareamiento del número con su correspondiente numeral en objetos e ilustraciones. Lectura de números arábigos y mayas del 0 al 10. Resta. Creación de diálogos. Dramatización.

**Página 47:** Identificación del sonido de las letras. Relación del sonido con el símbolo impreso. Producción de rimas.

**Página 48:** Selección y seriación de objetos por sus dimensiones. Recortar figuras variadas por sus dimensiones.



La familia de Juan Diego



**Juan Diego es un bebé, hijo de Javier y Melisa. Tiene dos primos: Valeria y Andrés. Ellos son hijos de sus tíos Marian y Juan Carlos. Marian es hermana de Javier y Juan Carlos es su cuñado. Sus bisabuelos los quieren mucho y los acompañan cuando van a jugar al parque. A los niños les gustan los columpios, pero más les gusta, dar un abrazo y un beso a sus bisabuelitos.**

Los niños y las niñas observan la ilustración y describen lo que vieron en la escena. Escuchan la lectura de esta página. Contestan ¿de quién es hijo Juan Diego? ¿Quién es cuñado de Javier? Lo señalan con el dedo y pintan su ropa. ¿Quiénes son los bisabuelos? Pintan su ropa. Continúan respondiendo preguntas sobre la ilustración y la relación que tienen con su familia extendida. Explican quién es su propio bisabuelo o bisabuela y cuchichean su nombre al oído del compañero-a que tienen al lado. Piensan en un cuñado o cuñada de su mamá o su papá y cuchichean su nombre. Terminan de pintar las ilustraciones.



Completo mi trabajo



Sigo instrucciones



Trabajo limpio y en orden

## ¿Quiénes forman mi familia extendida?

1

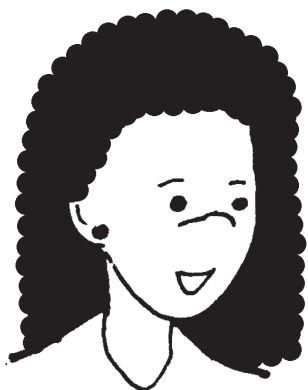

cuñada

c

1



cuñado

c

1



primo

p

1



prima

p

1



abuelo

a

1



abuela

a

1



bisabuelo

b

1



bisabuela

b

Los niños y las niñas escuchan la lectura del párrafo y observan las ilustraciones. Responden: La cuñada de mi mamá, ¿de quién es esposa? El cuñado de mi papá, ¿de quién es esposo? Mis primos, ¿de quién son hijos? Observan las palabras en el párrafo, y escuchan al o el docente que leerlas en los cuadros. Reconocen el sonido inicial de la primera palabra. La asocian con el sonido inicial de la segunda palabra. Observan la letra suelta y pronuncian el sonido. Pronuncian palabras que comienzan con el mismo sonido: casa, comida, etc. Continúan con las demás palabras, en igual forma. El o la docente dice el sonido y ellos señalan con el dedo la letra que corresponde. Cuentan cuántas ilustraciones hay y repasan el numeral que corresponde: el uno. Colorean las ilustraciones.

Completo  
mi trabajoSigo  
instruccionesTrabajo limpio  
y en orden

Completo las figuras de mi familia extendida: bisabuelos

**bisabuela**

**bisabuelo**

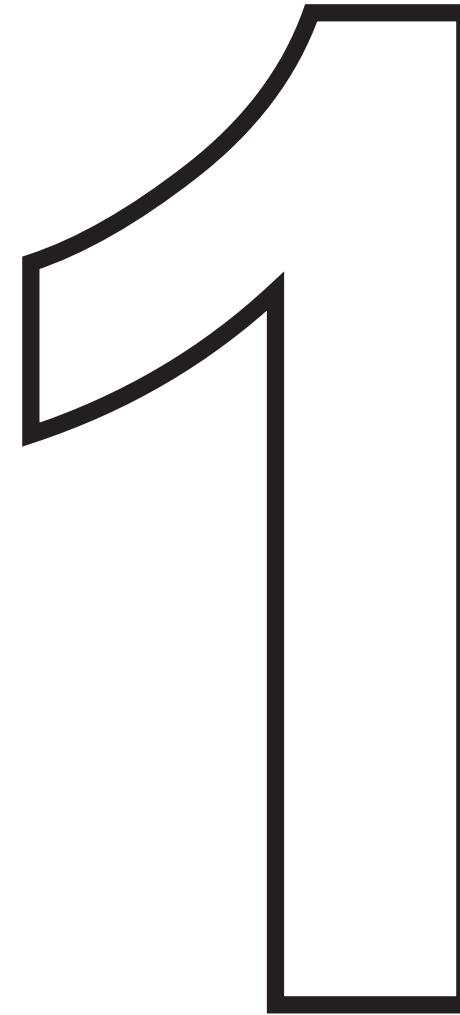

Completo  
mi trabajo



Sigo  
instrucciones



Trabajo limpio  
y en orden

Colocan en el suelo, un pliego de papel. Un niño o una niña pequeña, se acuesta sobre el papel, de perfil. Otro niño traza su contorno. Refuerzan su conocimiento de las partes del cuerpo y las mencionan. Observan las ilustraciones y contestan: ¿quién está en la primera ilustración? ¿Quién está en la segunda ilustración? Completan la primera ilustración con color rojo, que en la cosmovisión maya significa sabiduría. Completan la segunda ilustración con color amarillo, que significa trabajo. Responden: ¿cuántas bisabuelas hay? Trazan una línea de la bisabuela al número 1, que aparece a la derecha. Lo delinear y pintan. ¿Cuántos bisabuelos hay? Trazan una línea y pintan el número 1 que aparece a la derecha. Escuchan la lectura de la palabra bisabuelo y bisabuela. Reconocen el sonido inicial de las palabras bisabuela y bisabuelo.

¿Qué otros miembros forman parte de mi familia extendida?  
¿Cuántos hombres y cuántas mujeres hay?

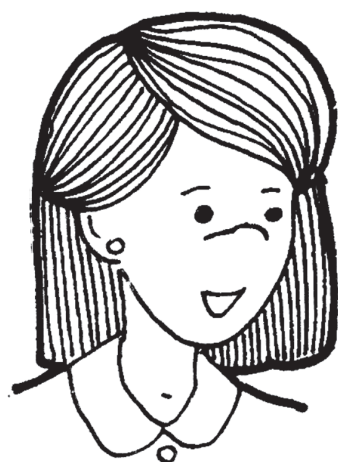

mamá



esposa



cuñado



esposo



cuñada



papá



esposo



cuñada



esposa



cuñado

2  
2



Completo  
mi trabajo





Sigo  
instrucciones



Trabajo limpio  
y en orden

Los niños y las niñas describen las personas que forman la familia extendida: cuñados y cuñadas. Escuchan que los cuñados son los esposos de los hermanos o hermanas. Las cuñadas son las esposas de los hermanos o hermanas. En la ilustración de la primera fila, la mamá Melisa, tiene una hermana que está casada. El esposo es su cuñado. Trazan una línea roja, que en la cosmovisión maya significa sabiduría, debajo de la mamá; una amarilla, que significa trabajo, debajo de la hermana de la mamá; y una negra, que significa la muerte, debajo del cuñado. Hacen lo mismo con el papá que aparece en la fila de abajo. Responden: ¿con quién está casado el cuñado? Trazan una línea color verde, debajo de la esposa del cuñado. ¿Con quién está casada la cuñada? Trazan una línea debajo, en las dos filas. ¿Tiene un cuñado su papá o su mamá? ¿Tiene una cuñada? ¿Cómo se llaman? Reconocen el sonido inicial de las palabras "cuñado" y "cuñada". Responden: ¿cuántas mujeres hay en la primera fila? Pintan el número dos. ¿Cuántos hombres hay en la segunda fila? Pintan el número dos. ¿Cuántos esposos hay en las dos filas? ¿Cuántas esposas?

## ¿Cuántos miembros de mi familia veo?

 <p>bisnieto    b   b   b   b</p>	<p>1 •</p>	<p>1 •</p>	<p>2 ••</p>	<p>2 ••</p>
 <p>bisnieta    b   b   b   b</p>	<p>1 •</p>	<p>1 •</p>	<p>2 ••</p>	<p>2 ••</p>
 <p>bisabuela    b   b   b   b</p>	<p>1 •</p>	<p>1 •</p>	<p>2 ••</p>	<p>2 ••</p>

Los niños y las niñas observan la primera ilustración y escuchan que David es primo de Juan Diego. Responden: ¿qué está haciendo David? ¿Cuántos niños hay? Repasan los números 1 que encuentran a la derecha. Escuchan que Anika es hermana de David y prima de Juan Diego. ¿Qué hace Anika en la segunda ilustración? ¿Cuántas niñas hay? Repasan los números 1 que encuentran a la derecha. Continúan igual con la ilustración de la bisabuela. En la página 95 encuentran ilustraciones de una niña, un niño y una bisabuela. Las pintan, recortan y pegan en la fila correspondiente al lado de la ilustración que es igual. Escuchan que han agregado un niño más y ahora, ¿cuántos niños hay? Encuentran los números 2 y los repasan. Hacen lo mismo con las otras filas. Escuchan la lectura de la palabra “bisnieto” y la señalan con el dedo. Responden: ¿Quién es el bisnieto de la bisabuela? ¿Quién es la bisnieta de la bisabuela? ¿Quién es la bisabuela? Reconocen el sonido inicial de las palabras bisnieto, bisnieta y bisabuela y trazan una línea debajo, mientras la pronuncian.



Completo  
mi trabajo



Sigo  
instrucciones



Trabajo limpio  
y en orden

## ¿Qué derechos y qué obligaciones tienen los miembros de mi familia?

Bisnieto



Comida

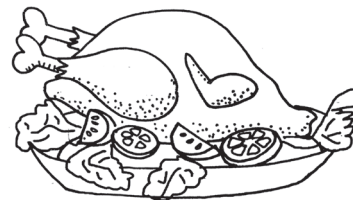

papá



bisabuela



Radio, televisión

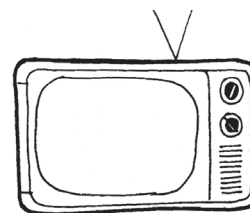

cuñada



bisnieta



Casa

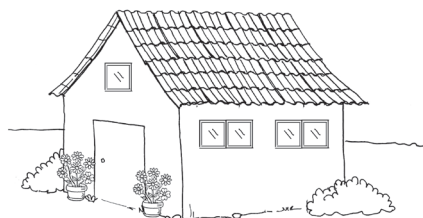

mamá



bisabuelo

















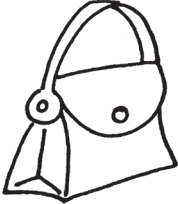

ropa

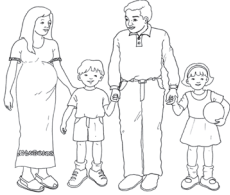

cuñado

Completo  
mi trabajoSigo  
instruccionesTrabajo limpio  
y en orden

Los niños y las niñas describen lo que ven en las ilustraciones que se encuentran al centro. Escuchan que cada miembro de la familia tiene derechos y obligaciones. Observan las ilustraciones que se encuentran en la columna de la izquierda y las que se encuentran en la columna de la derecha. Identifican al miembro de la familia (reconocen la palabra escrita) y responden: ¿quiénes tienen derecho a tener comida? ¿Tiene derecho el bisnieto? ¿Tiene derecho la bisabuela? Continúan de igual forma con cada ilustración. Al dar la respuesta, trazan una línea color rojo, de la comida hacia la ilustración respectiva y continúan así, con todas las ilustraciones de las columnas izquierda y derecha, trazando líneas del centro hacia la izquierda y del centro hacia la derecha. Responden: ¿quiénes tienen obligación de proveer la comida? Trazan líneas de color azul. ¿Quiénes tienen derecho a tener diversión? ¿Quiénes tienen derecho a tener un lugar donde vivir? ¿Quiénes tienen derecho a tener con qué cubrirse? ¿Qué obligaciones tienen los bisabuelos? Dar consejos, participar en las actividades de la familia, cuidar a los bisnetos. ¿Qué obligaciones tienen los bisnetos? Cuidar a los bisabuelos, etc. Reconocen los sonidos iniciales de cada palabra escrita.

 mamá	 mano	 muñeca	 tío	1	2	3
 bisabuelo	 bisabuela	 bolsa	 tía	1	2	3
 cuñado	 casa	 familia	 camisa	1	2	3
 abuela	 papá	 primo	 pelota	1	2	3

Completo  
mi trabajoSigo  
instruccionesTrabajo limpio  
y en orden

Los niños y las niñas observan las ilustraciones de la primera fila y describen las ilustraciones. Escuchan la lectura de las palabras y las repiten, señalándola. Hacen énfasis en el sonido inicial e identifican las palabras que tienen el mismo sonido. Trazan una línea alrededor de la letra que tiene el mismo sonido. ¿Cuántas palabras hay que tienen el mismo sonido? Observan los numerales que aparecen a la derecha. Leen los dos primeros y escuchan que el tercero es el número tres. Repasan el número que corresponde a la cantidad de palabras que tienen el mismo sonido. ¿Cuántas palabras hay con diferente sonido? Repasan el número uno. Continúan de igual forma con la siguiente fila. Responden: ¿cuántas palabras comienzan con el sonido “t”? Responden a diferentes preguntas y marcan los números que corresponden. Crean un diálogo entre las personas de una de las filas y lo representan.

## Clasifico estas palabras



cuñado cuñada prima primo

bisabuelo bisabuela

pollo fruta pelota cuerda

televisión libro

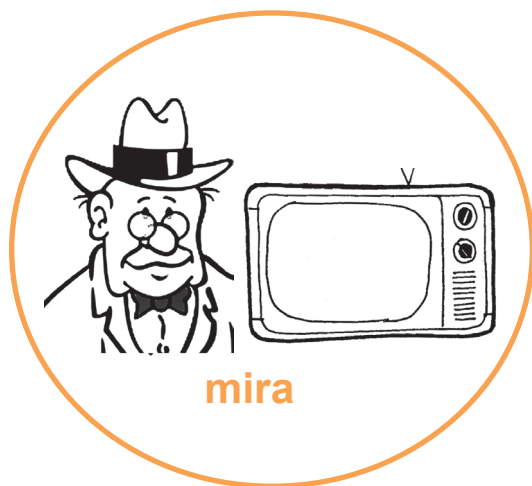

Completo  
mi trabajo



Sigo  
instrucciones



Trabajo limpio  
y en orden

Los niños y las niñas observan la ilustración del primer círculo y escuchan que es el cuñado de Javier que come pollo. Trazan una línea alrededor de la palabra cuñado y otra línea para unirla al círculo donde está la ilustración. Continúan de igual forma con: “El primo juega pelota”, “La prima salta cuerda”, “La cuñada toma agua”, “El bisabuelo mira televisión” y “La bisabuela lee”. Leen las palabras que se encuentran adentro de los círculos y ejecutan las acciones. Trazan una línea color rojo debajo de las palabras que indican acciones que se hacen con los ojos. Una línea color azul debajo de las acciones que se hacen por la boca y una color negro debajo de las que se hacen con el cuerpo. Escuchan: si yo me pongo un suéter, se me quita el frío. ¿Qué le va a pasar al cuñado de Javier después de comer pollo? ¿Qué le va a pasar a la prima si no tiene cuidado cuando salte con la cuerda? ¿Qué le va a pasar a la cuñada después de tomar agua? ¿Qué le puede pasar al primo si toma la pelota con las manos? ¿Qué le va a pasar al bisabuelo cuando mire televisión?



## ¿Qué día de la semana es hoy? ¿Qué día del mes es hoy?

Lunes 1	Martes 2	Miércoles 3	Jueves 4	Viernes 5	Sábado 6	Domingo 7
Lunes 8	Martes 9	Miércoles 10	Jueves 11	Viernes 12	Sábado 13	Domingo 14
Lunes 15	Martes 16	Miércoles 17	Jueves 18	Viernes 19	Sábado 20	Domingo 21
Lunes 22	Martes 23	Miércoles 24	Jueves 25	Viernes 26	Sábado 27	Domingo 28
Lunes 29	Martes 30	Miércoles 31				



Completo  
mi trabajo



Sigo  
instrucciones



Trabajo limpio  
y en orden

Los niños y las niñas recuerdan que la semana tiene siete días. Repiten los nombres de los días de la semana. Responden: ¿qué hacen los días lunes? Buscan en los recortes de la página 97, uno que signifique escuela, lo pintan, recortan y pegan en el cuadro. Leen la palabra “lunes”. Continúan de igual forma con todos los días de la primera semana. Escuchan que el mes tiene treinta o treinta y un días. Identifican la palabra “lunes” y trazan un círculo amarillo alrededor de la palabra. Cuentan cuántos lunes hay en el mes. Continúan de igual forma con los demás días, trazando un círculo de diferente color en cada martes, miércoles, etc. Responden: ¿cuántas semanas tiene el mes? ¿En qué mes estamos? Cada día, durante un mes, pueden pegar en cada casilla, el clima: un sol, una gota si hubo lluvia, una nube si estuvo nublado, una hoja volando si hubo viento, etc.

## ¿Con que letra comienza esta palabra?

d d d b b b 1 2 3



p p p p q q 1 2 3



p p p q q q 1 2 3





b b b b b d 1 2 3

Completo  
mi trabajoSigo  
instruccionesTrabajo limpio  
y en orden

Observan las ilustraciones de la primera fila, primera columna. Identifican que el círculo está a la derecha en una letras y a la izquierda en otras. Escuchan que las primeras suenan "d", como en dedo. Cuentan cuántas veces se repite la letra y trazan una línea alrededor del número 3. Identifican la ilustración que comienza con el sonido "d" y trazan una línea alrededor. Continúan de igual forma con todas las filas. En la segunda fila, ¿cuántas veces se repite el sonido de la letra "q"? En la tercera fila, ¿cuántas veces se repite el sonido "q" y el sonido "d", en la cuarta fila. En cada fila, identifican la ilustración que corresponde a la letra. Pintan las ilustraciones.

## Cuento los miembros de mi familia

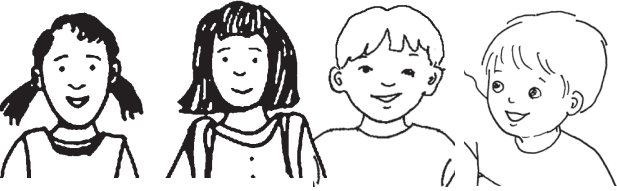
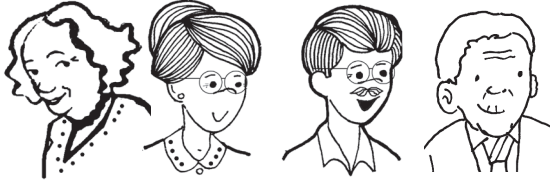
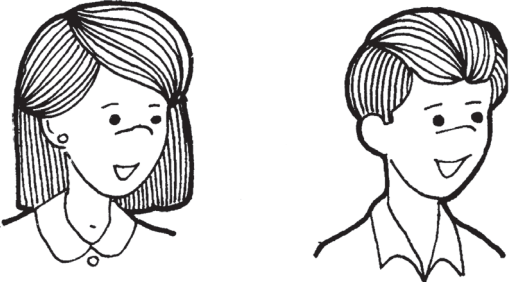
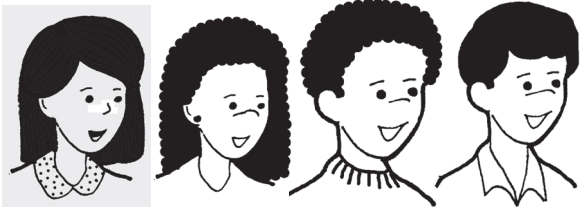
	<p>1 2 3</p>		<p>2 3 4</p>
	<p>2 3 4</p>		<p>2 3 4</p>
	<p>1 2 3</p>		<p>2 3 4</p>

Los niños y las niñas escuchan la siguiente narración, señalan el personaje del que se habla y la completan con las palabras que faltan. El domingo fuimos con mi hermanito pequeño a \_\_\_\_\_. Con nosotros fueron mis dos bisabuelos y mis dos bisabuelas que llevaban \_\_\_\_\_. Mis primos y mis primas llegaron y querían jugar \_\_\_\_\_. Mis abuelos y abuelas comían \_\_\_\_\_, porque les gusta mucho. Mi mamá y mi papá nos dijeron que \_\_\_\_\_, porque sus cuñados y cuñadas iban a llevarnos a \_\_\_\_\_. Observan las ilustraciones y cuentan cuántas personas hay. Trazan una línea alrededor del número. En la segunda ilustración reconocen el número 4. Continúan de igual forma con las demás ilustraciones. En parejas, inventan su propia historia y se la cuentan.



## Clasifico y formo figuras



Completo  
mi trabajo



Sigo  
instrucciones



Trabajo limpio  
y en orden

1 2 3 4

1 2 3 4

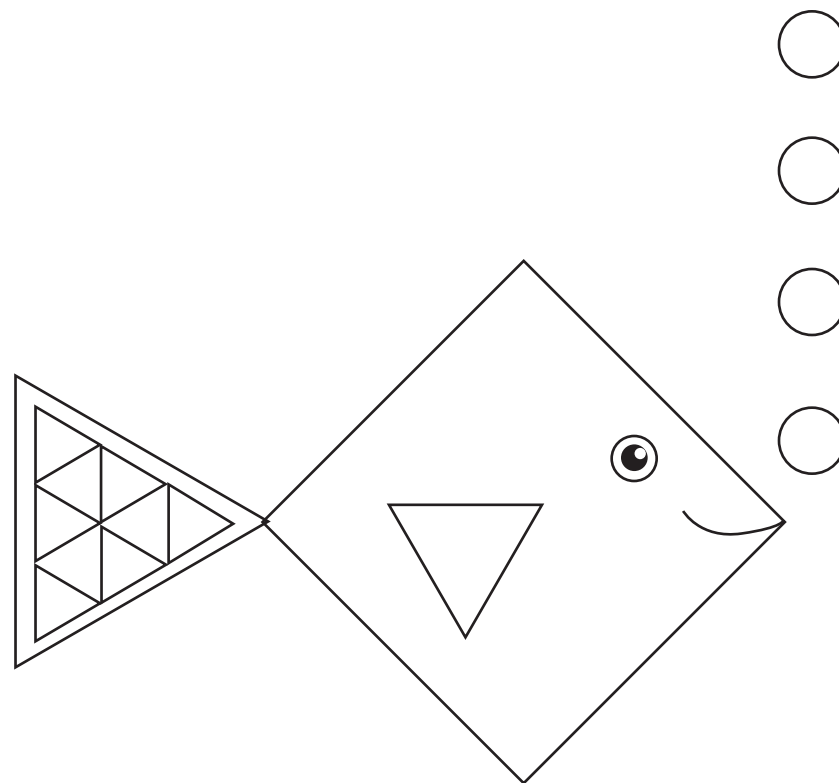

1 2 3 4

Los niños y las niñas pintan de colores rojo, azul y verde, las figuras geométricas que ven en la página 99. Las recortan y juegan a clasificarlas por color, haciendo grupos con cada uno. Luego las clasifican por forma: triángulos y cuadrados. Después las clasifican por tamaño, colocando las más grandes primero y al final las más pequeñas. En el primer cuadrado, pegan los triángulos en fila, del más pequeño al más grande. Hacen lo mismo con los cuadrados. En el cuadro de la derecha pintan de rojo los triángulos, de azul el cuadrado y de verde los círculos. Cuentan cuántas figuras geométricas hay en cada cuadro y trazan una línea alrededor del número.

## Ejercito mi mano para escribirle a mi bisabuela

b b b d d b d b b b d b d

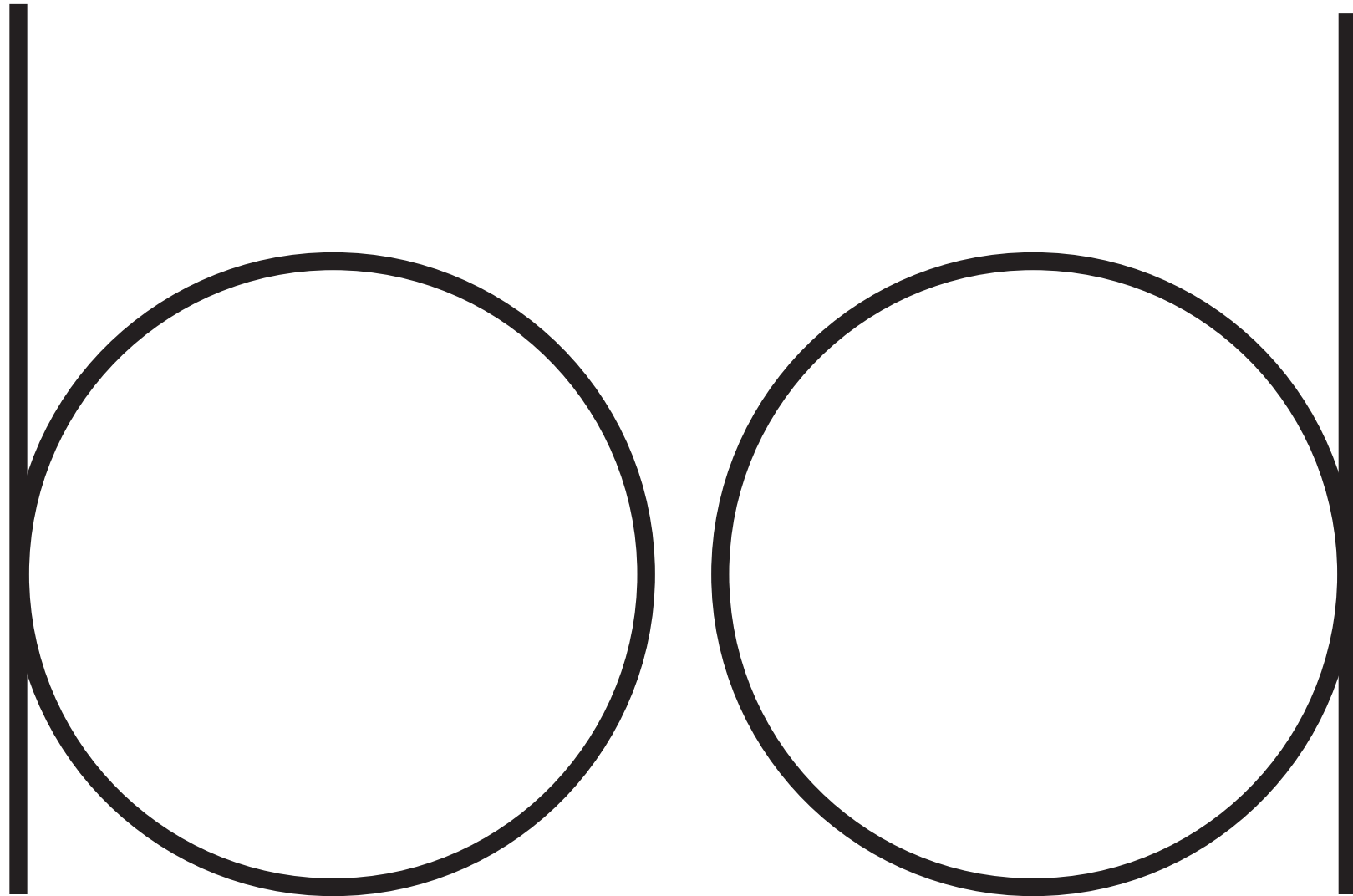

Completo  
mi trabajo



Sigo  
instrucciones



Trabajo limpio  
y en orden

Los niños y las niñas comentan lo que ven en la primera ilustración. Luego observan la fila de letras que está arriba. Pronuncian la palabra “bisabuela”, haciendo énfasis en el sonido de la /b/. Buscan la letra que está en la fila de arriba que tiene el mismo símbolo y trazan una línea alrededor de cada letra “b”. Pronuncian el sonido /b/ con cada línea que trazan. Observan la segunda ilustración y “leen” la palabra “dedo”. Hacen énfasis en el sonido de la “d”. Buscan en las letras de la fila, las que tienen el mismo símbolo y trazan una línea alrededor de cada una. Pronuncian el sonido /d/. Observan el lugar que ocupan los círculos en las letras “b” y “d”. Con crayones, trazan líneas de derecha a izquierda en la “b” y de izquierda a derecha en la “d”.

## Laberinto

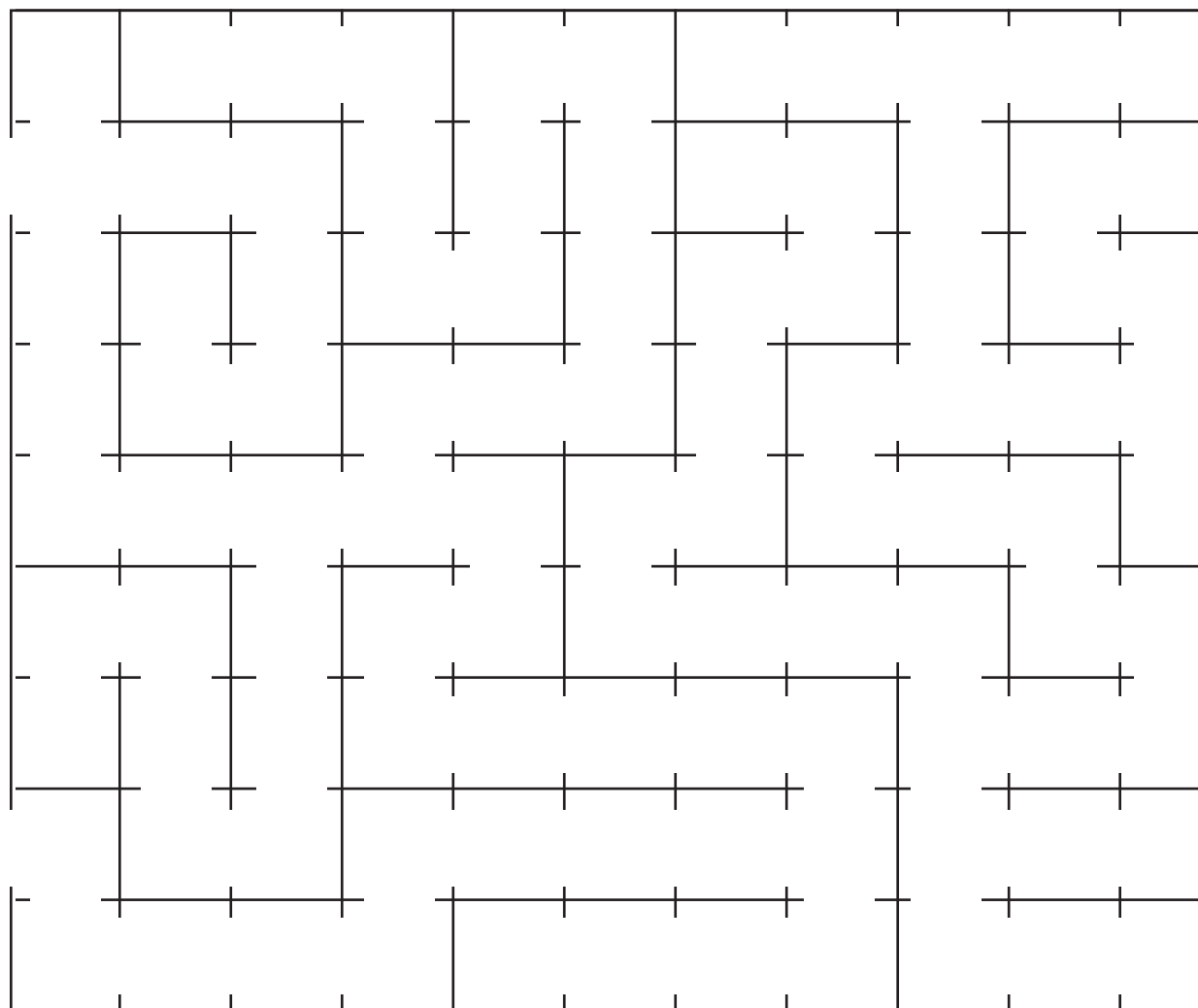

camino

corro

miro

como

saludo

salgo

pinto







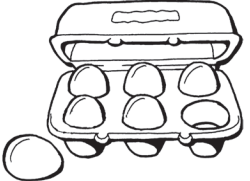

salto

sonrío

Completo  
mi trabajoSigo  
instruccionesTrabajo limpio  
y en orden

Los niños y las niñas escuchan que un laberinto es un camino que tiene varios cruces que llevan a diferentes lugares. La bisabuela se perdió y quiere llegar a donde está el bisabuelo. El cuñado también quiere encontrar a la cuñada. Trazan líneas para unirlos, con crayones de diferente color. Los niños y las niñas recuerdan alguna historia que les hayan contado o alguna experiencia que hayan tenido y la narran. Escuchan la lectura de las palabras “camino, corro, salto, como”, las señalan en la línea escrita abajo e identifican la que tiene sonido inicial diferente. Hacen lo mismo con “saludo, salgo, pinto, salto, sonrío”. Ejecutan las acciones que indican las palabras. El o la docente puede escribir las palabras en tarjetas y mostrarlas a los niños y las niñas, para ejecutar las mismas actividades.

## ¿Qué come mi familia?

		<h3>¿Qué te gusta comer a ti?</h3>
		
		
		
		

Los niños y niñas escuchan que los alimentos nos ayudan a crecer sanos, no tener enfermedades y aprovechar mejor la escuela. Describen lo que ven en las ilustraciones. Responden: ¿por qué da de mamar la mamá? Escuchan los beneficios de la lactancia materna. Buscan entre las ilustraciones de la derecha, otra alimentación que puede tener el bebé. ¿Qué toma en la pacha? Agua, leche, jugos, etc. Reconocen la ilustración del bisabuelo y trazan una línea con crayón verde hacia lo que come. Trazan líneas de color verde hacia todos los alimentos que come el bisabuelo. Hacen lo mismo con los demás personajes. Cambian el color del crayón con cada uno. Dibujan en el cuadro de la derecha, lo que más les gusta comer. Responden: ¿qué alimento, que no les gusta, les hacen comer en su casa? Emiten opiniones sobre los sabores desagradables de las comidas que no les gustan.



Completo  
mi trabajo



Sigo  
instrucciones



Trabajo limpio  
y en orden

## ¡Juguemos lotería de las responsabilidades y obligaciones de mi familia!

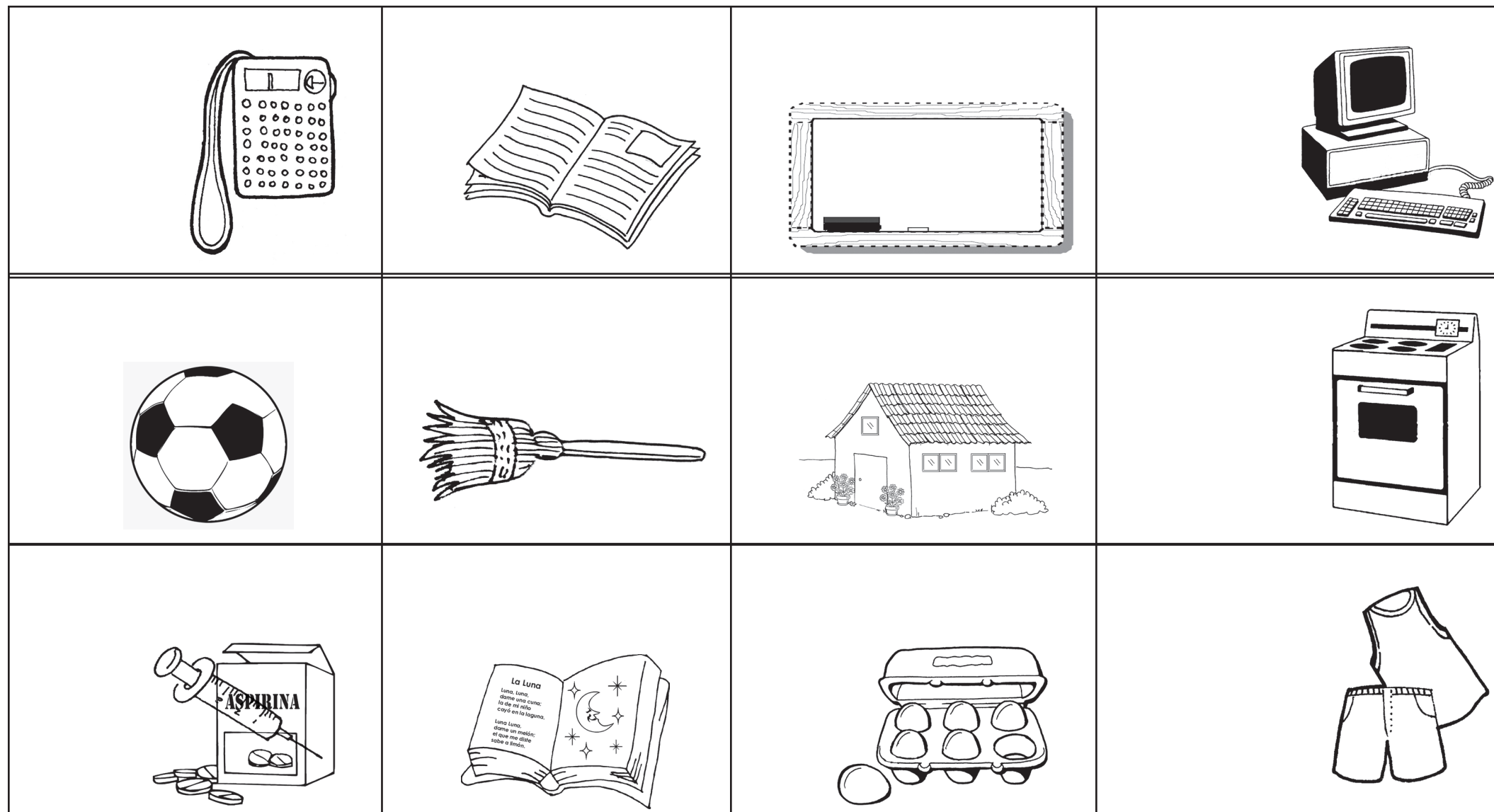
Completo  
mi trabajoSigo  
instruccionesTrabajo limpio  
y en orden

Los niños y las niñas cortan pedacitos de papel y hacen bolitas para marcar los cuadros de la lotería. Pintan las ilustraciones e identifican qué representa cada una. Escuchan que cada uno significa un derecho o una obligación de los miembros de la familia. Pregunta: ¿qué ilustración indica que niños y adultos tienen derecho a la recreación? Marcan sus respuestas (pueden ser varias) con las bolitas de papel. ¿Qué ilustración indica que tenemos obligación de colaborar en la casa? ¿Quiénes deben colaborar en la casa? ¿Cuál ilustración indica que tenemos derecho a la educación? ¿Quiénes tienen obligación de educarse? ¿Cuál nos dice que tenemos derecho a tener ropa para protegernos? ¿Quiénes tienen la obligación de proveer la ropa? ¿Qué ilustración indica que tenemos derecho a tener salud? Etc.



## ¿En qué mes estamos? ¿En qué mes...?

<b>Enero:</b> escuela	<b>Febrero:</b> carnaval	<b>Marzo:</b> calor	<b>Abril:</b> Semana Santa
<b>Mayo:</b> Día de la Madre	<b>Junio:</b> Día del Padre	<b>Julio:</b> lluvia	<b>Agosto:</b> Feria
<b>Septiembre:</b> Independencia	<b>Octubre:</b> termina la escuela	<b>Noviembre:</b> viento	<b>Diciembre:</b> Navidad



Completo  
mi trabajo



Sigo  
instrucciones



Trabajo limpio  
y en orden

Los niños y las niñas escuchan que el año tiene doce meses. Escuchan el nombre de cada mes y la actividad que lo representa. Buscan en la página 101 las ilustraciones que corresponden a cada mes, las pintan, recortan y pegan en el mes correspondiente. Preguntan en sus casas, en qué mes cumplen años ellos mismos, su mamá, papá, hermanitos, abuelos, etc. y lo marcan en la hoja. Seleccionan la actividad que más les gusta y señalan el mes en que se lleva a cabo. Explican por qué les gusta. En parejas: crean un diálogo que podría darse en una de las actividades y lo presentan a la clase. Explican en qué mes se desarrolla. Clasifican las actividades que se desarrollan en la escuela, las marcan con color rojo; las que se relacionan con el clima, las marcan con color amarillo; las que celebra todo el mundo, de color verde.

## Clasifico las personas por su tamaño



Completo  
mi trabajo



Sigo  
instrucciones







Trabajo limpio  
y en orden

--	--

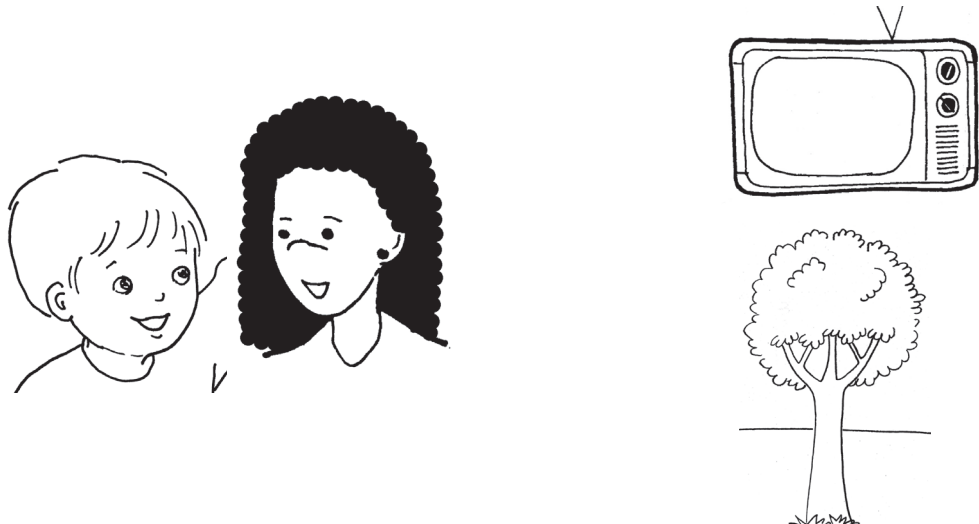
Los niños y las niñas pintan y recortan las ilustraciones de la página 19. Clasifican las ilustraciones en niños y adultos. Luego en niñas y niños, en hombres y mujeres. En grupos: utilizan las ilustraciones como títeres y crean un cuento. Lo pasan a representar a los compañeros y compañeras, utilizando los recortes para identificar su personaje. Los temas pueden ser relacionados con las actividades de cada mes del año o con las obligaciones y responsabilidades que tienen como familia. Clasifican las ilustraciones en orden de tamaño y los pegan en la hoja, los niños y niñas en el cuadro de la izquierda y los hombres y mujeres en el cuadro de la derecha.

## Uso el diálogo para relacionarme con mi familia

Los niños y las niñas observan las ilustraciones y describen lo que ven. Escuchan que los diálogos que pueden tener con los miembros de su familia extendida pueden tener varios temas. En cada cuadro se les da dos opciones. Escogen uno y en parejas, inventan un diálogo relacionado con una o las dos ilustraciones. Adoptan uno de los papeles y lo pasan a representar. Pintan las ilustraciones y trazan una línea para indicar cuál ilustración seleccionaron. Responden: ¿cuántas personas hay en cada ilustración? ¿Cuántas personas hay en la primera columna? ¿Cuántas mujeres hay en toda la hoja? ¿Cuántos hombres?



Completo  
mi trabajo



Sigo  
instrucciones



Trabajo limpio  
y en orden

## Completo el dibujo con figuras geométricas

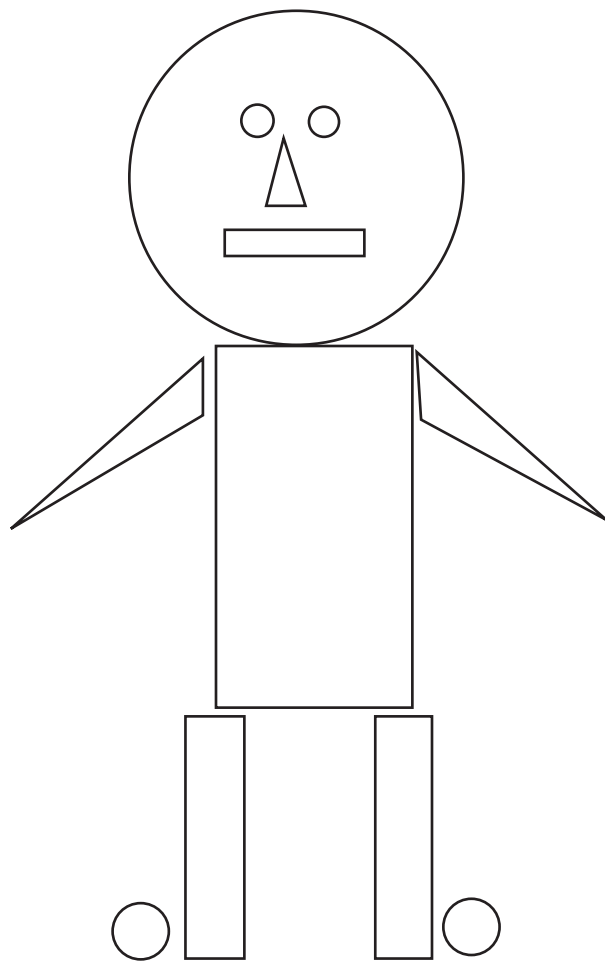
Completo  
mi trabajoSigo  
instruccionesTrabajo limpio  
y en orden

Cada niño y niña dibuja su propia ilustración

---

1 2 3 4 5

Los niños y las niñas observan la ilustración y reconocen las figuras geométricas. Las pintan. Con otras figuras geométricas dibujan otra figura en la parte de arriba del cuadrado de la derecha. Responden: ¿cuántos rectángulos hay en la figura de la izquierda? Trazan una línea roja alrededor del número. ¿Cuántos círculos? Trazan una línea verde. ¿Cuántos triángulos? Trazan una línea azul. ¿Cuántos cuadrados? Trazan una línea amarilla.

## Sección 6: Vivienda y Educación Vial

La casa de Rafael está hecha de madera, la de Pilar está hecha de ladrillo

madera m m m m m



ladrillo l l l l l

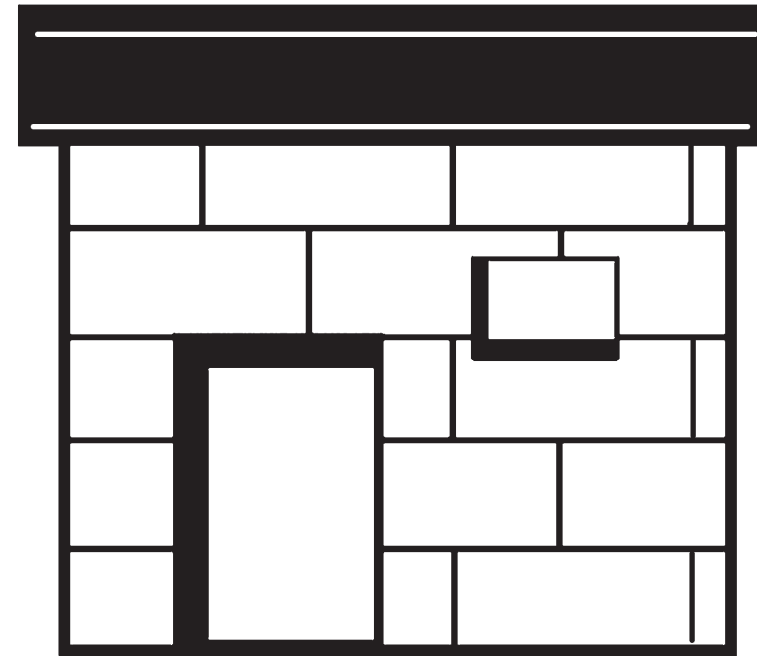

Rafael vive en una casa hecha de madera. Vive en un pueblo ubicado en las montañas. Cuando su prima Pilar lo visitó, le enseñó una foto de su casa, que está hecha de ladrillo. Pilar vive en la ciudad y le comentó que no ha visto casas hechas de madera. En cambio, en la montaña también hay casas hechas de ladrillo y de otros materiales. ¿Por qué no es conveniente utilizar madera para construir casas?

Los niños y las niñas escuchan la lectura del párrafo y responden: ¿de qué está hecha la casa de Rafael? ¿De qué está hecha la casa de Pili? ¿Dónde vive Rafael? ¿Dónde vive Pili? ¿Por qué no es conveniente utilizar madera para construir casas? Escuchan la lectura de la palabra “madera” y la señalan. Buscan palabras que rimen con madera. Reconocen el sonido inicial de “madera” y mencionan palabras que comienzan con el mismo sonido /m/. Trazan una línea debajo de la letra “m”. El o la docente menciona palabras que comienzan con “m” e intercala palabras que no. Cada vez que escuchan el sonido /m/ los niños y las niñas trazan una línea alrededor de la letra “m”. Hacen los mismos ejercicios con las letras de la palabra “ladrillo”. Colorean las ilustraciones.



Completo  
mi trabajo



Sigo  
instrucciones



Trabajo limpio  
y en orden

## Completo el dibujo de esta casa de blocks

Con cinco quetzales  
que traigo y tengo  
voy a comprar una casa.  
Compro la casa,  
compro el casero,  
y siempre me queda  
el mismo dinero. que traigo  
y que tengo  
voy a comprarme los  
trastos.

Compro los trastos,  
compro el trastero,  
compro la casa,  
compro el casero,  
y siempre me queda  
el mismo dinero.

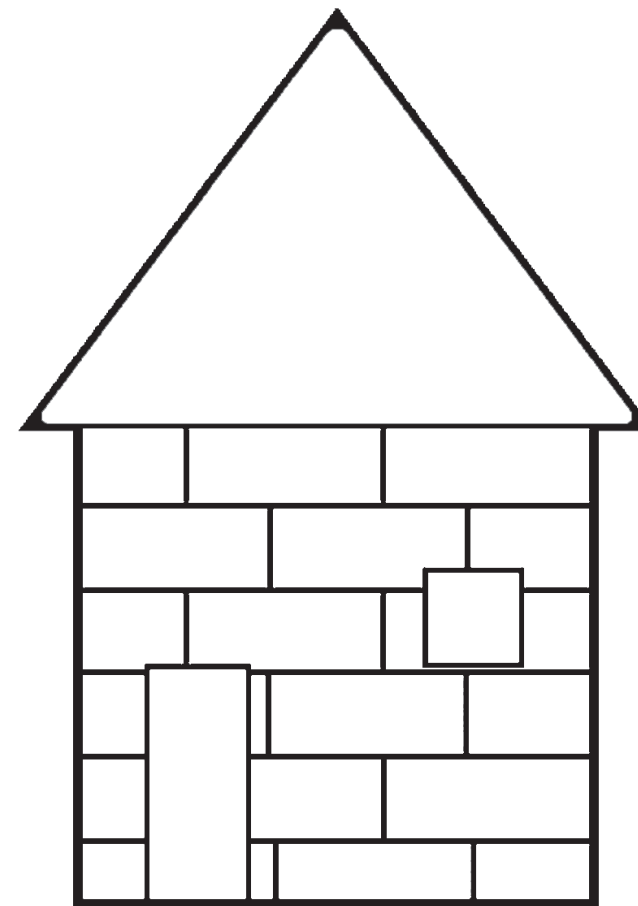

1

2

3

Completo  
mi trabajoSigo  
instruccionesTrabajo limpio  
y en orden

Los niños y las niñas buscan las figuras geométricas que completan la casa, en la página 99. Las pintan y cortan. Las pegan en la ilustración, siguiendo el contorno marcado. Responden: ¿cuántos triángulos hay? Señalan el número 1, en arábigo y en maya. Trazan una línea del número al triángulo. ¿Cuántos lados tiene el triángulo? Señalan el número y trazan una línea del número a los lados del triángulo. Hacen lo mismo con el cuadrado y con el rectángulo. Escuchan la retahíla y responden: ¿qué voy a hacer con los cinco quetzales? Cuchichean la respuesta a su compañero o compañera. Memorizan la retahíla y la repiten en voz alta. Colorean la ilustración y dibujan unas flores y un árbol en el jardín.

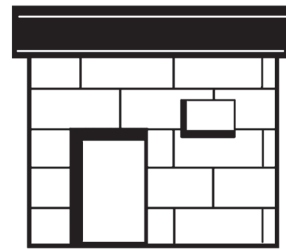
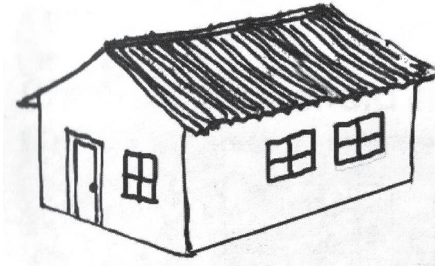
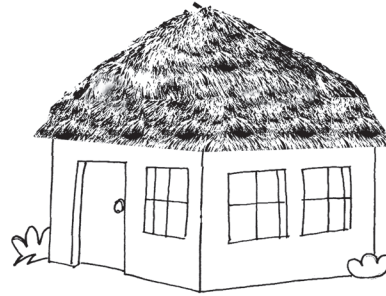

1 •

2 ••

3 •••

4 ••••

5 —



Observan la ilustración y escuchan el cuento de tres cochinitos que construyeron su casa de diferentes materiales. Un lobo visitó al primero y sopló tan fuerte que botó las paredes hechas de paja. Visitó al segundo y botó las paredes hechas de bajareque. Pero, cuando llegó con el que construyó con ladrillo, no pudo botarla. Responden: ¿qué sucedió con la casa hecha de paja? ¿Por qué pudo botarla? ¿Qué le sucedería a esta casa si hubiera un huracán? ¿Qué le sucedió con las casas hechas de bajareque y adobe? ¿Qué les sucedería a estas casas si hubiera un terremoto? ¿Qué hemos aprendido de este cuento? Cuentan las casas que se podrían caer y señalan el número trazando una línea hacia los numerales que aparecen a la derecha. Cuentan cuántas casas hay en total y señalan el número trazando una línea.

# ¿Cuántas casas hay?











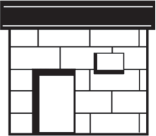
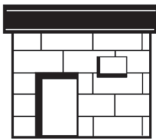

Completo mi trabajo



Sigo instrucciones



Trabajo limpio y en orden

			<p>1 2 3 4 5 • .. ... ..</p>	<p>1 2 3 4 5 • .. ... ..</p>	<p>1 2 3 4 5 • .. ... ..</p>
			<p>1 2 3 4 5 • .. ... ..</p>	<p>1 2 3 4 5 • .. ... ..</p>	<p>1 2 3 4 5 • .. ... ..</p>
			<p>1 2 3 4 5 • .. ... ..</p>	<p>1 2 3 4 5 • .. ... ..</p>	<p>1 2 3 4 5 • .. ... ..</p>
			<p>1 2 3 4 5 • .. ... ..</p>	<p>1 2 3 4 5 • .. ... ..</p>	<p>1 2 3 4 5 • .. ... ..</p>

Madera

madera

madera

paja

madera

ladrillo

bajareque

ladrillo

ladrillo

Los niños y las niñas observan la primera fila y cuentan cuántas casas hay. Trazan un línea alrededor del numeral arábigo y maya que aparece y que corresponde a la cantidad de casas que hay. En la segunda columna, cuentan las casas y marcan los números arábigo y maya que corresponden. Suman las casas de las dos columnas y marcan el total de casas en la tercera columna, a la derecha. Continúan de igual forma con las otras filas. Escuchan la lectura de las palabras que aparecen en el primer grupo, abajo del cuadro. Reconocen la palabra que es diferente y trazan una línea debajo. Hacen lo mismo con el segundo grupo. Colorean las ilustraciones.



## Las casas alrededor del mundo

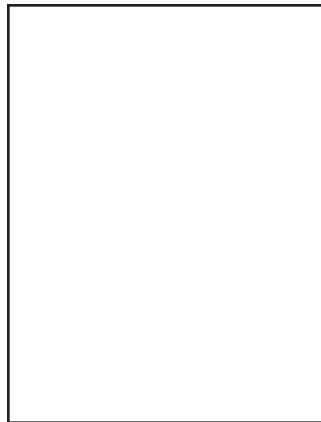
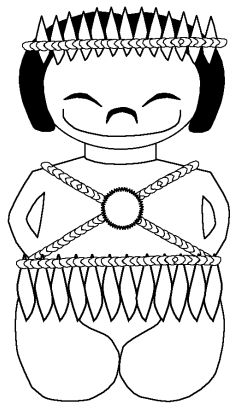
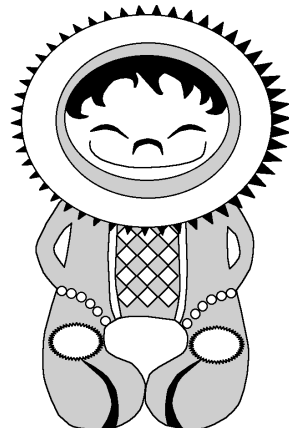
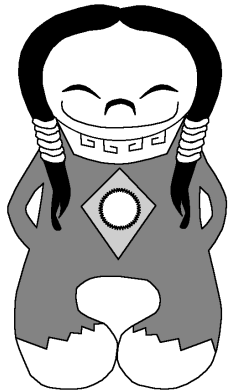

tipi

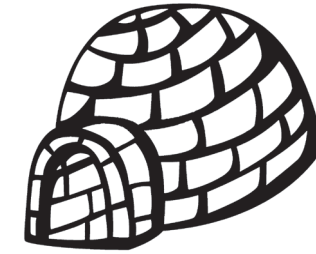

iglú

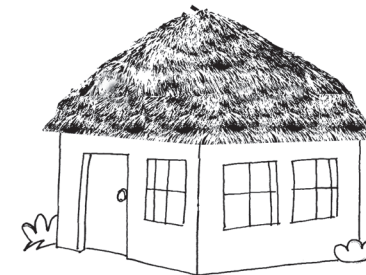

rancho

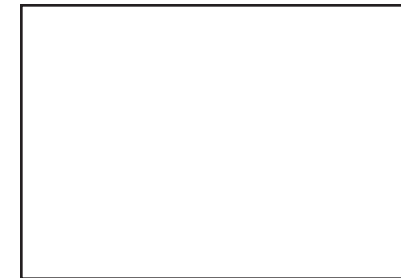

Completo mi trabajo



Sigo instrucciones



Trabajo limpio y en orden

Los niños y las niñas observan las ilustraciones y escuchan que hace muchos años, los indígenas de Estados Unidos vivían en casas hechas con pieles, que enrollaban alrededor de varas de madera. Estas casas se llamaban tipis. Buscan en la primera columna la ilustración que corresponde y trazan una línea para unirla con la ilustración de la columna derecha, donde aparece un tipi. Escuchan ahora, que en donde hay mucho frío el agua se congela, como hielo. Las personas que viven en esos lugares se llaman esquimales. Ellos construyen sus casas con estos bloques y se llaman iglús. Trazan una línea para unir el esquimal con el iglú. Por el contrario, donde hay mucho calor, en las selvas, las casas están hechas de paja. Trazan una línea para unir el rancho con el indígena de la selva. Responden: ¿quiénes son los que viven en el hielo? ¿Cómo se llamaban las casas de los indígenas de Estados Unidos? ¿Dónde viven los indígenas de la selva? ¿Cómo es la casa donde tú vives? Se dibujan en el cuadrado de la izquierda, como se ven en un espejo, y, en el cuadrado de la derecha, dibujan como ven su casa. Escuchan la lectura de las palabras que aparecen en la línea de abajo. Trazan una línea para unir la palabra con la ilustración y con su correspondiente configuración. Colorean.

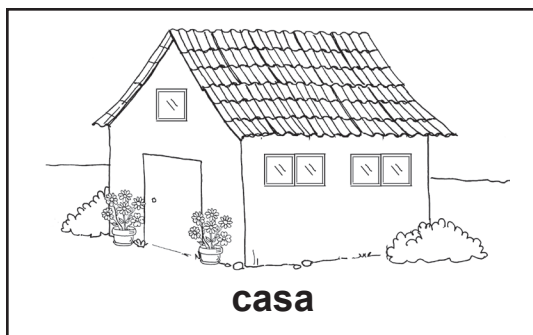

**casa**

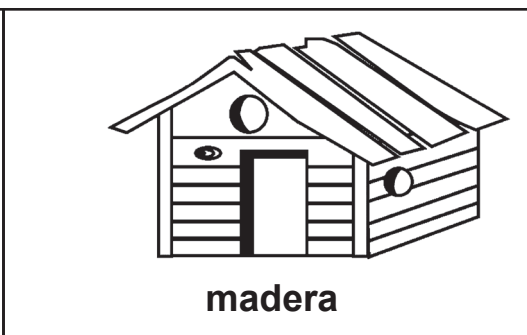

**madera**

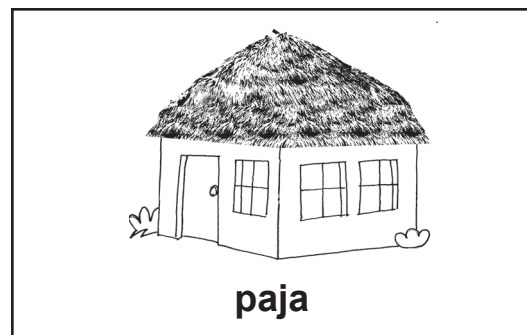

**paja**

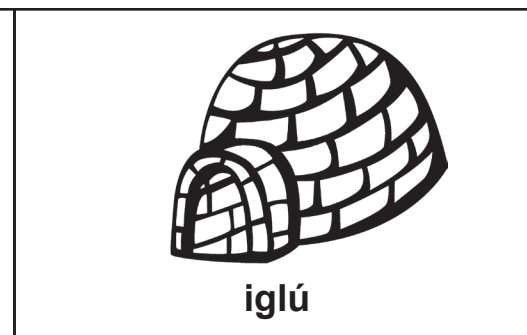

**iglú**

c c c c m m m m

p p p p i i i i



Completo mi trabajo



Sigo instrucciones



Trabajo limpio y en orden

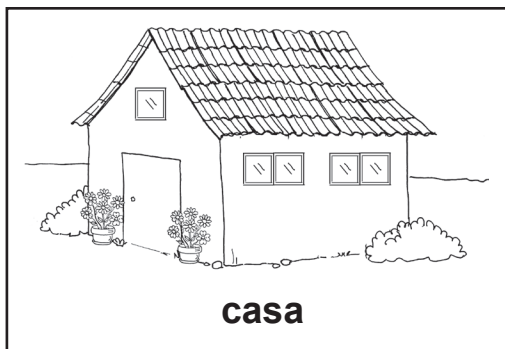

**casa**



**pecho**

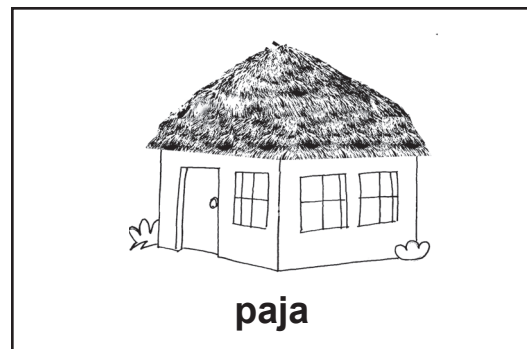

**paja**

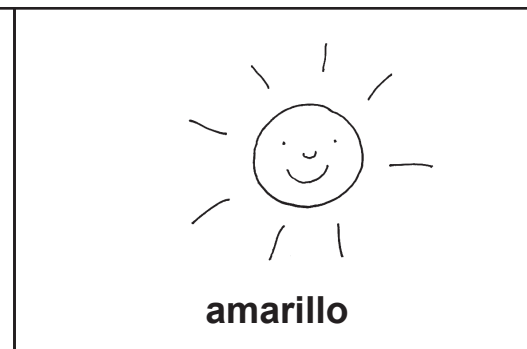

**amarillo**

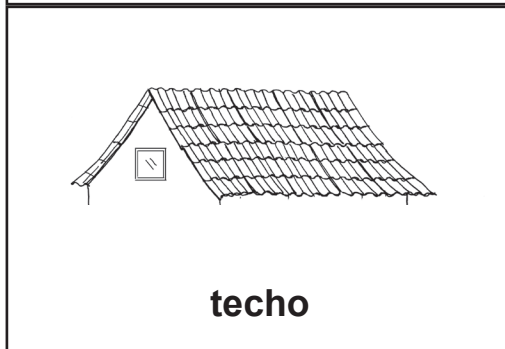

**techo**

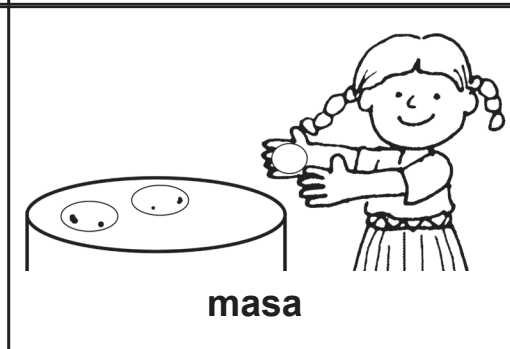

**masa**

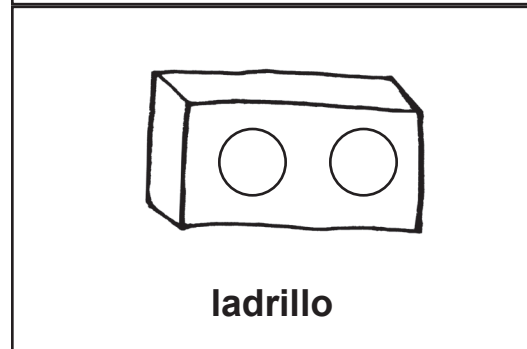

**ladrillo**

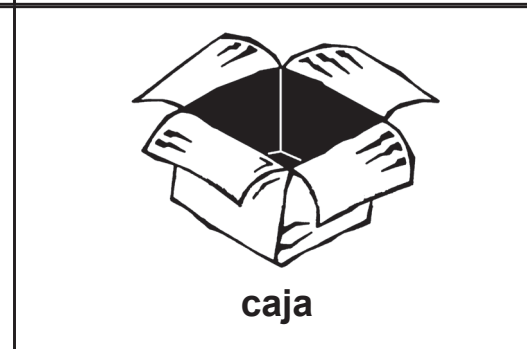

**caja**

Los niños y las niñas identifican la primera ilustración y “leen” la palabra “casa”. Pronuncian con énfasis el sonido de la /c/ y trazan un círculo alrededor de la letra. El o la docente explica que en las casas hay camas. Enfatiza el sonido inicial de “cama”. Los niños y las niñas trazan un círculo alrededor de la /c/. Escucha la palabra “cocina” y trazan la línea alrededor de otra letra “c”. Escuchan ahora la palabra “sala”. No trazan líneas y explican que el sonido es diferente. Ellos mismos dicen una palabra que comienza con el sonido “c” y trazan la línea alrededor de la letra. Continúan de igual forma con las otras ilustraciones y letras de la primera fila. Observan la primera ilustración de la segunda fila (casa) y buscan en las ilustraciones de la derecha, una que rime. Trazan una línea para unir las ilustraciones que riman. Hacen lo mismo con la segunda ilustración y con las que aparecen a la derecha. Producen otras palabras que riman con las ilustraciones que aparecen.

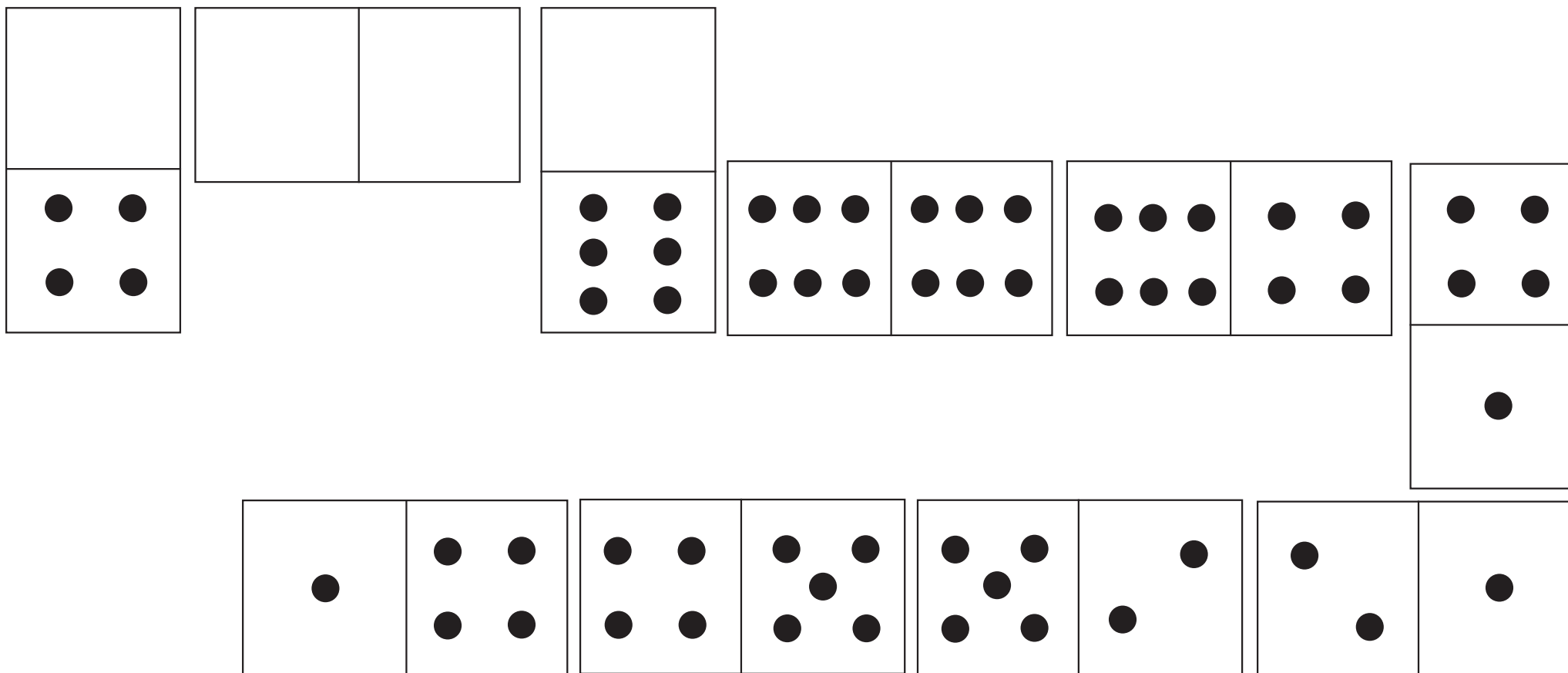

Completo  
mi trabajo



Sigo  
instrucciones



Trabajo limpio  
y en orden

Los niños y las niñas pintan y recortan las tablitas que aparecen en la página 103. Juegan sobre la mesa donde trabajan. En parejas, por ejemplo: Rosa coloca una tablita y Edgar observa los números que tienen las tablitas en ambos lados. Edgar toma una de las tablitas que tiene un número que coincida con el primero que colocaron. Rosa busca una que pueda colocar en alguno de los dos extremos, que coincida con la numeración que tiene. Continúan hasta que alguno de los dos se queda sin tablitas. Es el o la ganadora. Pegan las tablitas en la hoja, siguiendo el mismo orden que se tuvo cuando jugaron.



Completo mi trabajo



Sigo instrucciones



Trabajo limpio y en orden

	<p>1 2 3 4 5 6</p>		<p>• •• ••• •••• — —•</p>		<p>1 2 3 4 5 6</p>
	<p>1 2 3 4 5 6</p>		<p>• •• ••• •••• — —•</p>		<p>1 2 3 4 5 6</p>
	<p>1 2 3 4 5 6</p>		<p>• •• ••• •••• — —•</p>		<p>1 2 3 4 5 6</p>

Los niños y las niñas observan la primera ilustración. Describen lo que ven. Cuentan cuántos blocks hay en la pared. Trazan una línea verde alrededor del número que indica la cantidad. En la parte de abajo, dibujan otro block y vuelven a contar. Responden: ¿Cuántos blocks quedaron al agregar o sumar otro block? Trazan una línea color rojo alrededor del número que indica la cantidad. Continúan en igual forma con las demás ilustraciones. Colorean.

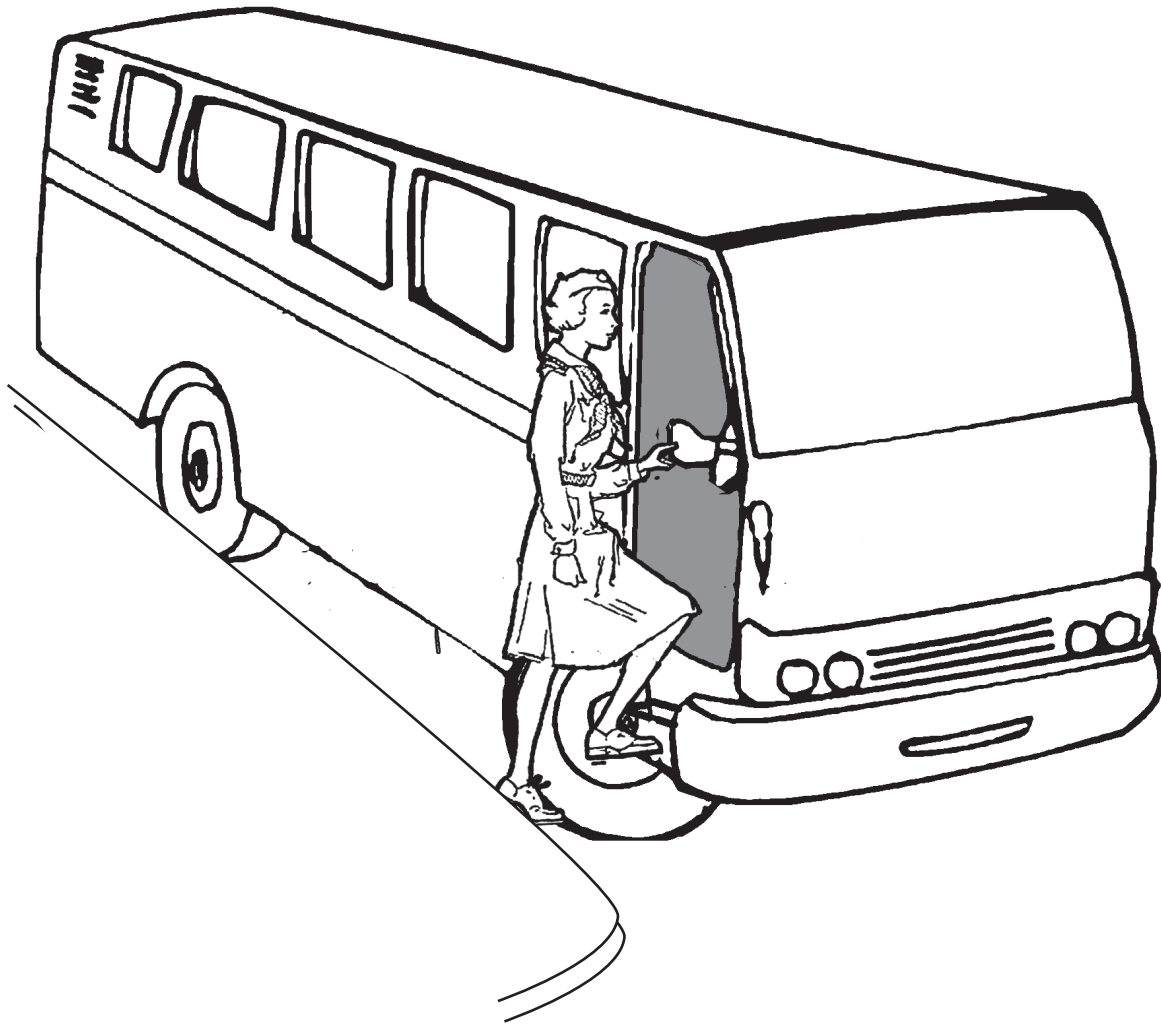

autobús

camioneta



carro

automóvil



Completo  
mi trabajo



Sigo  
instrucciones



Trabajo limpio  
y en orden

Los niños y las niñas observan la primera ilustración y comentan dónde y cómo se han subido a un autobús o camioneta. Escuchan que deben esperar a que la camioneta pare para subirse o bajarse, que deben permanecer sentados cuando esté caminando y no deben hincarse o pararse en el asiento. Responden: ¿qué sucede si van parados en el asiento o en el pasillo de la camioneta y ésta frena bruscamente? ¿Qué sucede si se tratan de bajar cuando la camioneta está caminando? Observan la segunda ilustración y escuchan que cuando se viaja en carro, se debe llevar el cinturón puesto y el conductor no debe hablar por el teléfono celular para evitar distraerse. Responden: ¿qué sucede si el carro frena o choca y no llevan el cinturón puesto? ¿Por qué no se debe hablar por el celular si van manejando? En parejas, inventan un cuento de unos niños que van en un autobús. Lo narran a otra pareja. Escuchan la lectura de las palabras y trazan líneas para unir la palabra con la correspondiente ilustración. Escuchan las palabras "autobús, automóvil y camioneta", e identifican la que tiene diferente sonido inicial. Trazan una línea debajo. Escuchan "camioneta, carro y automóvil" e identifican la que tiene diferente sonido inicial. Trazan una línea debajo. Colorean las ilustraciones.

Quando voy en bicicleta o moto uso casco



Completo mi trabajo



Sigo instrucciones



Trabajo limpio y en orden

	<p>— 5 • 6 •• 7</p>	
	<p>••• 4 • 6 •• 7</p>	
	<p>•• 3 — 5 •• 7</p>	

Los niños y las niñas observan las ilustraciones de la primera fila y escuchan que cuando se monta una moto o una bicicleta, se debe llevar casco, para protección. Responden: ¿qué sucede si se caen de una moto, o chocan y no tienen puesto el casco? “Leen” las palabras en voz alta. Enfatizan el sonido inicial y marcan, con una línea, la que tiene diferente sonido inicial. Hacen lo mismo con las siguientes dos filas. En la primera fila de la siguiente columna, identifican los semáforos y explican para qué sirven. Cuentan cuántos semáforos hay y conocen el número siete, en arábigos y mayas. Trazan un círculo alrededor del número que corresponde, en arábigos y mayas, en la columna de la izquierda. Hacen lo mismo con las demás filas.

## Jugamos bingo con números mayas y arábigos

1	• •	3	• • • •	5	• —	7
5	• • —	1	• —	2	• • • •	3
4	• —	5	• • —	3	•	2
7	•	6	• • •	4	• •	5
5	• • • •	7	• •	1	• • •	6

Los niños y las niñas observan los números arábigos y leen la primera fila en voz alta. Luego leen la segunda fila, en números mayas, en voz alta. Continúan hasta terminar. Dibujan en cada cuadro, la cantidad de pelotitas que está marcada por el número. Hacen bolitas de papel y juegan el bingo. El o la docente dice un número y pide que lo marquen en numeración arábica. Luego dice otro para que lo marquen en numeración maya. Cambian y un alumno o alumna “canta” el bingo. Variación: ¿Cuál es el número que da uno más uno?



Completo  
mi trabajo



Sigo  
instrucciones



Trabajo limpio  
y en orden

## Refuerzo las señales de tránsito que conozco y las de mi comunidad

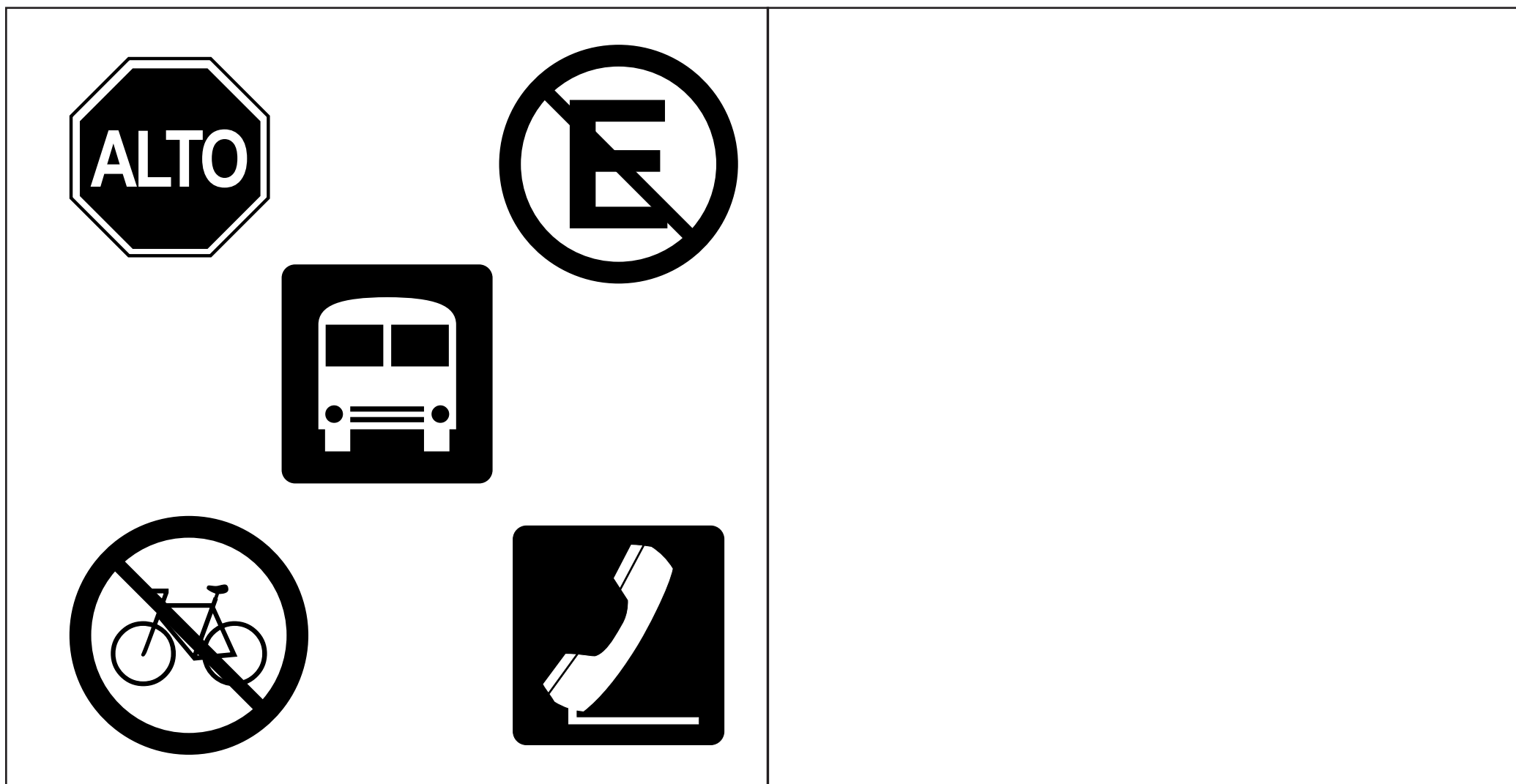

Completo  
mi trabajo



Sigo  
instrucciones



Trabajo limpio  
y en orden

Los niños y las niñas describen oralmente lo que ven en la primera ilustración “Alto” y escuchan su significado. Reconocen que lo han visto en las esquinas. Continúan con las demás señales y predicen lo que consideran que quieren decir. Escuchan la explicación que da el o la docente sobre las señales que no conocen. Responden: ¿qué sucede si un carro no para al llegar a la señal de “Alto”? ¿Qué sucede si un vehículo se estaciona donde hay una señal que dice que está prohibido? La o el docente dice una señal y los niños y las niñas la marcan trazando una línea alrededor de dicha señal. Responden: ¿qué señal está entre la señal de “Alto” y la señal de “No estacionar bicicletas”? ¿Dónde se encuentra la señal de “Servicio telefónico”? En el cuadrado de la derecha, dibujan las señales que han visto en su barrio, comunidad o ciudad.



## Busco la p, la q, la d y la b

p	p	p	q	q	q	d	d	d	d	b	b	b
q	p	p	p	q	q	q	d	d	d	d	b	b
q	q	p	p	p	p	q	q	q	q	d	d	d
q	q	q	q	d	d	d	d	b	b	b	p	p
d	d	d	d	b	b	b	q	q	q	q	p	p
b	d	d	d	b	b	b	q	q	q	q	p	p
b	b	b	d	d	d	b	b	b	q	q	q	q
d	d	q	q	q	q	p	p	p	b	b	b	b
b	b	b	q	q	q	q	p	d	d	b	b	q
d	d	d	b	b	b	d	q	q	q	q	p	p



papá



papá



queso



bota



Completo  
mi trabajo



Sigo  
instrucciones



Trabajo limpio  
y en orden

Los niños y las niñas observan las letras que se encuentran en los cuadros. Observan las ilustraciones de la derecha y reconocen la que comienza con la letra "p". Leen la palabra y buscan en la primera fila, todas las letras similares, las letras "p". Colorean los cuadros con crayón rosado. Mencionan otras palabras que comienzan con la misma letra. Hacen lo mismo con las otras letras, asociándolas con las ilustraciones y enfatizando el sonido inicial. Colorean los cuadros que tienen la letra "q", con color celeste; los cuadros con la "b", con color verde y los cuadros con la "d", con color amarillo. Comparan la "p" con la "q" y observan de qué lado de la línea vertical está el círculo. Hacen lo mismo con la "d" y la "b". Observan la columna que tiene sombra, en medio. Cuentan: ¿cuántas letras "p" hay? ¿Cuántas "d"? ¿Cuántas "q"? ¿Cuántas "b"? Escriben las respuestas en su cuaderno.

## Si no hay semáforo, ¿cómo cruzo la calle? ¿Cómo cruzo la carretera?

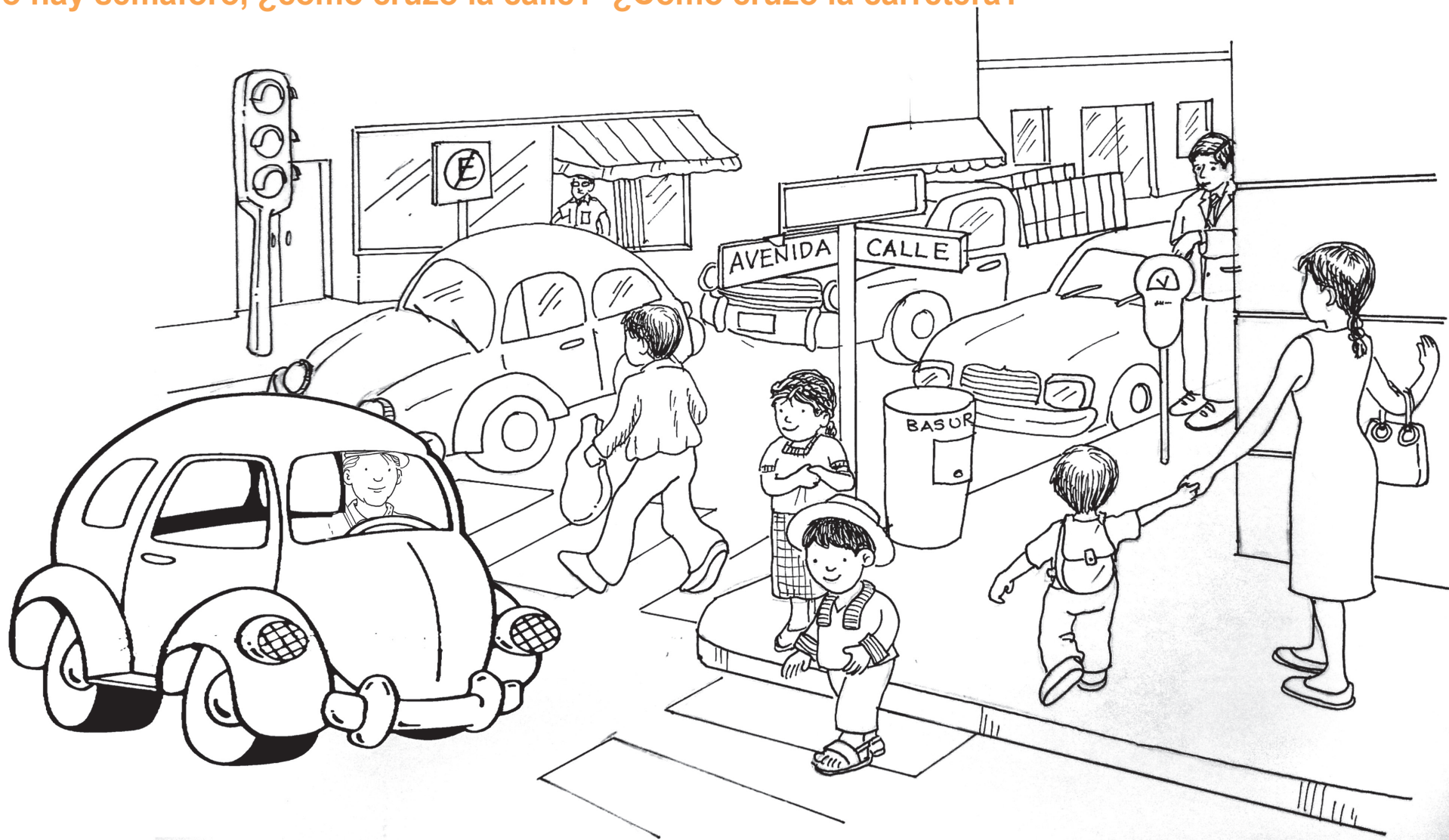

calle

semáforo

alto



niño

niña

Completo  
mi trabajoSigo  
instruccionesTrabajo limpio  
y en orden

Los niños y niñas observan la ilustración y describen lo que ven. Escuchan que las calles se atraviesan en la esquina, donde está el “paso de cebra”. Los carros paran con la señal de “Alto”, pero no es seguro atravesarse porque no siempre los carros esperan a que pasen las personas. Escuchan que para cruzar la calle o la carretera, deben ver hacia la izquierda y la derecha, para asegurarse que no vienen carros, y luego, atravesar cuidadosamente. Responden: ¿cómo deben atravesar una calle, si no tiene semáforo? ¿Cómo atraviesan la carretera? ¿Qué sucede si no tienen cuidado cuando atraviesan una calle o una carretera? En grupos, inventan un cuento de niños que quieren atravesar la calle o la carretera. En el cuento dicen a dónde van, por qué van solos y qué les sucede. Dramatizan el cuento. Señalan el “paso de cebra” y cuentan cuántas líneas tiene. Escuchan la lectura de las palabras y las unen con su correspondiente ilustración.

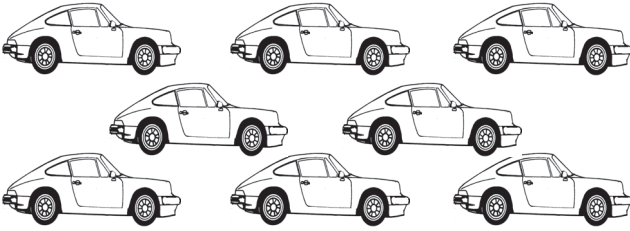
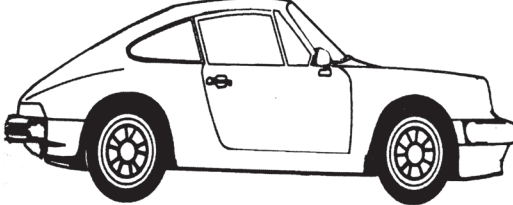
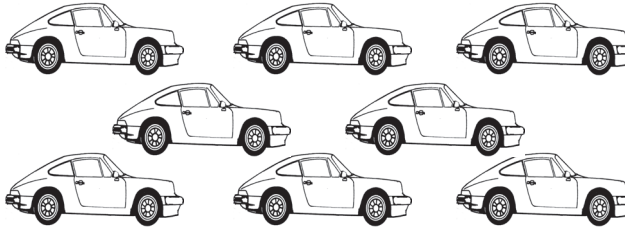
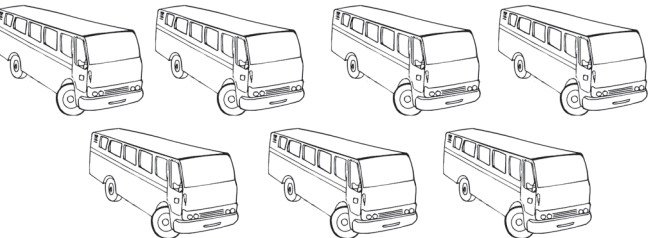
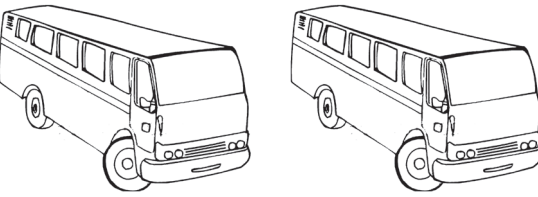
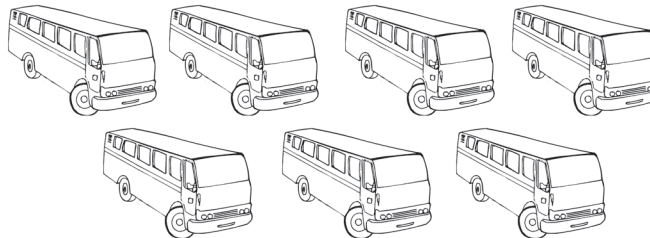
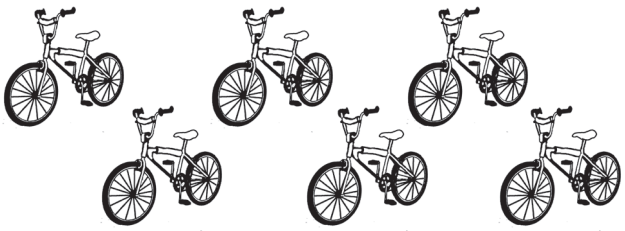
## ¿Cuántos vehículos hay? Y ¿Cuántos quedan?

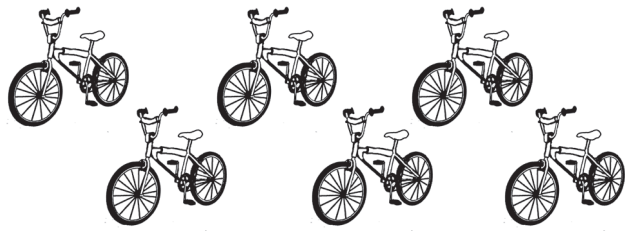
 <p>1 2 3 4 5 6 7 8 • •• •••• _____ • ••</p>	 <p>1 2 3 4 5 6 7 8 • •• •••• _____ • ••</p>	 <p>1 2 3 4 5 6 7 8 • •• •••• _____ • ••</p>
 <p>1 2 3 4 5 6 7 8 • •• •••• _____ • ••</p>	 <p>1 2 3 4 5 6 7 8 • •• •••• _____ • ••</p>	 <p>1 2 3 4 5 6 7 8 • •• ••~•• _____ • ••</p>
 <p>1 2 3 4 5 6 7 8 • •• •••• _____ • ••</p>	 <p>1 2 3 4 5 6 7 8 • •• •••• _____ • ••</p>	 <p>1 2 3 4 5 6 7 8 • •• •••• _____ • ••</p>

Los niños y las niñas observan las ilustraciones de la primera columna y cuentan cuántos carros hay. Identifican el número ocho en números arábigos y en números mayas. Trazan una línea alrededor del numeral. Cuentan cuántos carros hay en la fila de en medio y trazan una línea alrededor. Cuentan los carros de la primera fila de la columna derecha y como en la fila de en medio hay un carro, tachan uno en la fila de la derecha. Cuentan cuántos quedaron y trazan una línea alrededor del numeral correspondiente. Continúan en igual forma en las siguientes filas. Inventan otras restas y dicen las respuestas oralmente. Comentan cómo utilizan los carros, los autobuses y las bicicletas: ¿a dónde van en carro? ¿Cuándo subieron a una camioneta? ¿Para qué sirven las bicicletas? En parejas, inventan un diálogo y lo presentan a otra pareja.



Completo  
mi trabajo



Sigo  
instrucciones



Trabajo limpio  
y en orden

## ¿Cuántas señales hay?



Semáforo

señal

camioneta

parada

paso

teléfono

peatones

Completo  
mi trabajoSigo  
instruccionesTrabajo limpio  
y en orden

Los niños y las niñas observan las ilustraciones del cartel y “leen” su significado. Comentan en dónde lo encontrarían y qué harían o dejarían de hacer si está la señal. Leen los números y reconocen el número nueve, en numeración arábica y en maya. Juegan a la lotería, escuchando la señal que menciona la o el docente. Ponen una pelotita de papel arrugado en la señal que corresponde. Se puede alternar cantando la numeración y explicando que deben marcar el número maya o el arábigo. Leen las palabras que aparecen en la línea de abajo y en cada grupo, descubren cuál es la que tiene diferente sonido inicial. Trazan una línea debajo. Colorean las ilustraciones.

## ¿Cómo cruzo el río?

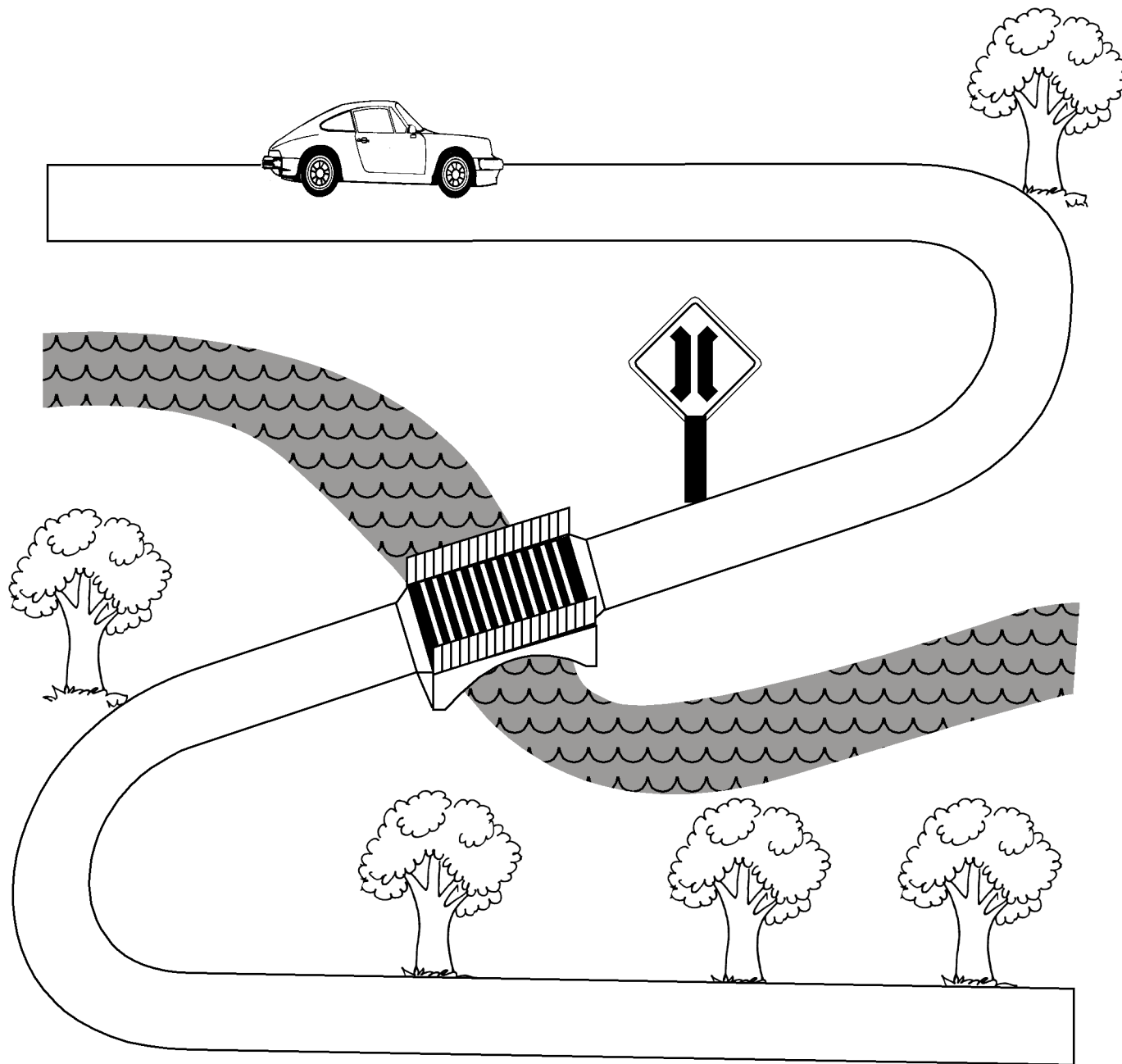

Completo  
mi trabajo



Sigo  
instrucciones



Trabajo limpio  
y en orden

Los niños y las niñas observan la ilustración y describen lo que ven. Escuchan que cuando se llega a un río, debe buscarse un lugar para pasarlo. Si el río no está crecido, se puede pasar brincando de piedra en piedra. Si está crecido o es hondo, no se deberá atravesar porque podrían ser arrastrados por la corriente o se podrían ahogar. Lo mejor es buscar un puente para atravesarlo. Al llegar al puente, se debe caminar por la acera o pegados a uno de los lados, en contra de la vía. Responden: Si atraviesan el río cuando lleva mucho agua, ¿qué pasaría? Responden más preguntas sobre lo que acaban de escuchar. Con el dedo, siguen la carretera para llegar al río y para llegar al puente. Trazan el camino con crayones de colores, varias veces.

¿Cuántos hay?

- 1
- 2
- 3
- 4
- 5
- 6
- 7
- 8
- 9

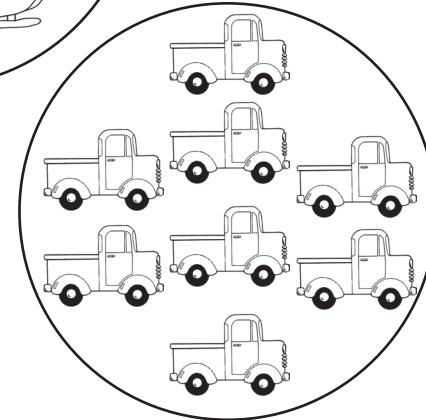
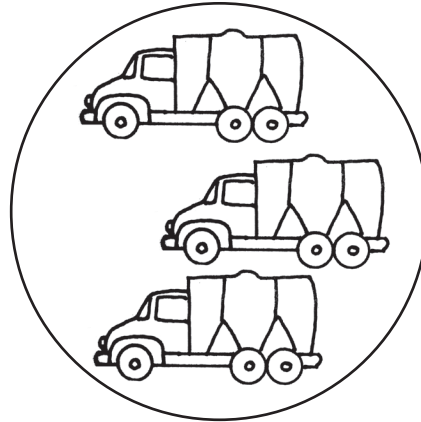
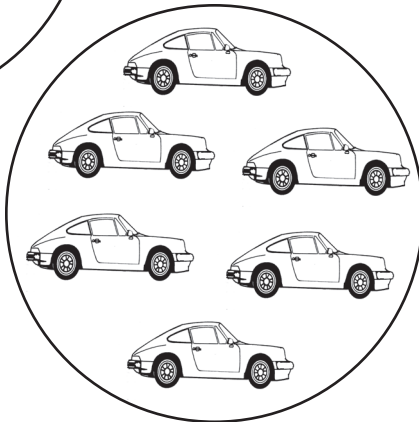
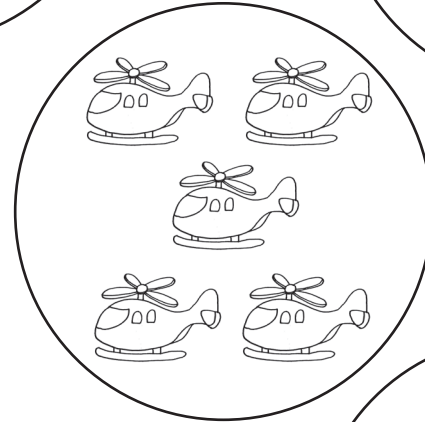
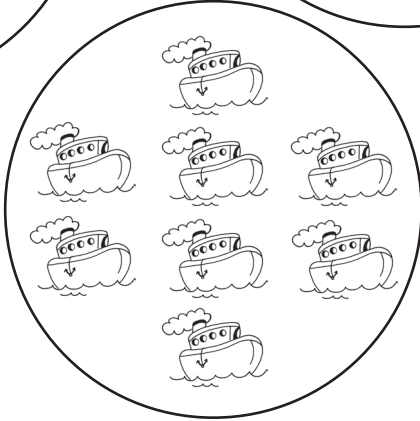
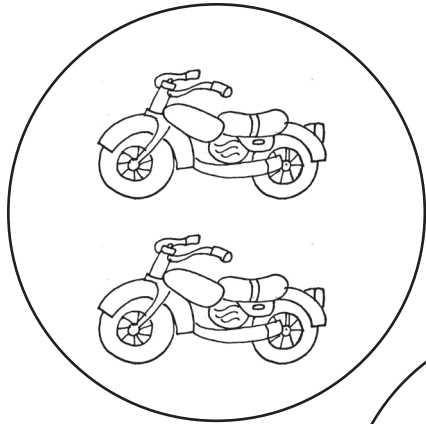
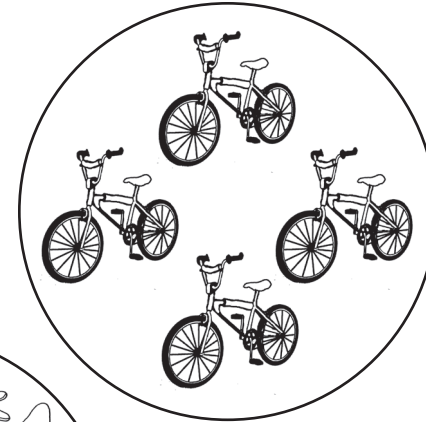
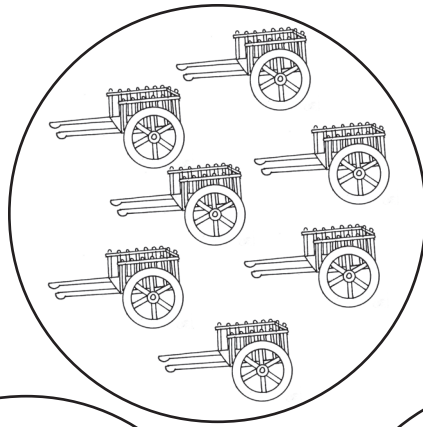
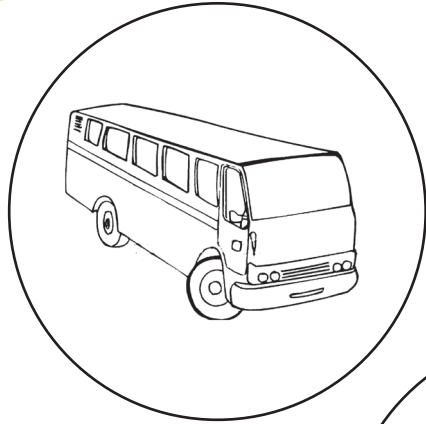

Completo mi trabajo



Sigo instrucciones



Trabajo limpio y en orden

Los niños y las niñas cuentan las ilustraciones de cada círculo y trazan una línea para parear el círculo con su correspondiente numeral arábigo. Tachan una de las ilustraciones en cada círculo, cuentan cuántas ilustraciones quedan y trazan una línea hacia el número maya correspondiente. Variación: el o la docente dice el medio de transporte que seleccionó y cuántas ilustraciones deben tachar. Continúan de igual forma varias veces. En parejas, inventan un diálogo utilizando un medio de transporte, en el cual explican a dónde van y qué van a hacer en ese lugar. Lo representan ante los demás. Colorean las ilustraciones que no tacharon.

## ¿Cuál es el sonido de esta letra?



alto

a a a a

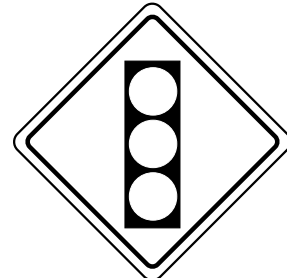

semáforo

s s s s



teléfono

t t t t

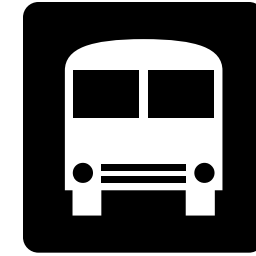

parada de bus

p p p p

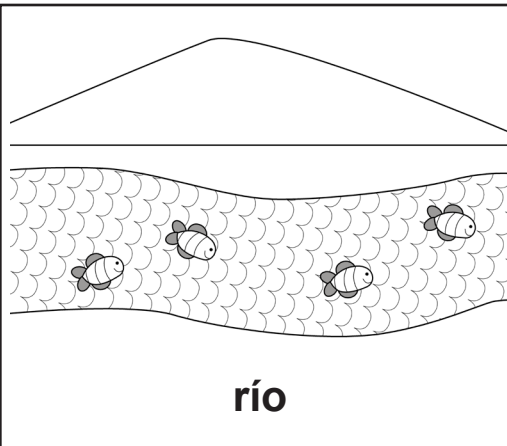

río

r r r r

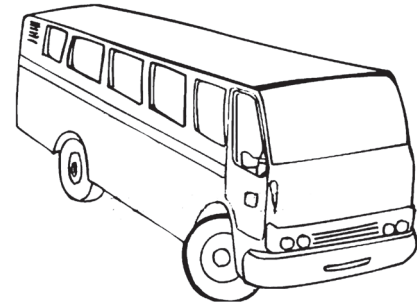

camioneta

c c c c

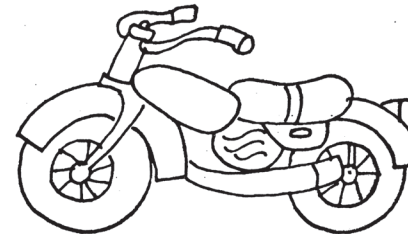

moto

m m m m



bicicleta

b b b b

Los niños y las niñas identifican la primera ilustración y “leen” la palabra “alto”. Pronuncian con énfasis el sonido de la /a/ y trazan un círculo alrededor de la letra. El o la docente dice otra palabra que inicie con “a” y los alumnos trazan líneas alrededor de otra letra. Escuchan que para atravesar las calles los conductores esperan a que el semáforo les marque verde; en cambio, las personas esperan que marque rojo, para que los vehículos paren y ellos puedan pasar. Enfatiza el sonido inicial de “semáforo”. Los niños y las niñas trazan un círculo alrededor de la /s/. Escuchan palabras que inician con “s” y trazan líneas alrededor de la letra inicial. Continúan con “teléfono” y trazan la línea alrededor de otra letra “t”. Siguen escuchando palabras y señalando las letras que simbolizan el sonido inicial. Los mismos alumnos y las alumnas, dicen palabras que comienza con los sonidos con los cuales inician las ilustraciones. Continúan de igual forma, hasta terminar. Colorean las ilustraciones y producen palabras que rimen con las ilustraciones; ejemplo: parada – sentada.



Completo  
mi trabajo



Sigo  
instrucciones



Trabajo limpio  
y en orden

## Clasifico las ilustraciones



Completo  
mi trabajo



Sigo  
instrucciones



Trabajo limpio  
y en orden

Los niños y las niñas buscan lápices de diferentes tamaños y los clasifican por tamaño. Se paran y se forman por tamaño: los pequeños adelante y los grandes atrás. Observan las ilustraciones de la página 105. Explican qué significan. Recortan las señales y las clasifican por tipo de señal. Luego, las clasifican por tamaño: grandes, medianas y pequeñas. Las pegan en la página, por tipo de señal y por tamaño: del más grande al más pequeño. Trazan una línea debajo de las más grandes y un círculo alrededor de las más pequeñas.



Indicador		P	A
1	Realiza, con una o con ambas manos, trazos de líneas, formas y dibujos, siguiendo una dirección.		
2	Direccionalidad Movimientos direccionales continuos y disociados		
3	Identificación de palabras con su correspondiente configuración.		
4	Selección y seriación de objetos por sus dimensiones.		
5	Transforma los colores a través de la mezcla de diferentes tonalidades.		
6	Percepción del color colores del espectro solar. Las tonalidades del color. Colores que enfatizan los puntos cardinales desde la cosmovisión maya		
7	Alrededor de, entre.		
8	Identifica las letras y palabras con sus respectivos esquemas y configuraciones.		
9	Reproducción de series progresivas.		
10	Interpreta el significado de la palabra observada.		
11	Vocabulario visual Clasificación de palabras conocidas visualmente por categorías. Ejecución de acciones según indique la palabra mostrada.		
12	Memoria auditiva Repetición de modelos de ritmos con diversas partes de su cuerpo. Cuchicheo de frases entre un grupo. Memorización de poesías, canciones, cuentos, otros.		
13	Responder preguntas luego de escuchar una serie de palabras, un recado, un cuento corto, otro.		
14	Identificación de sonidos similares al principio de palabras.		
15	Figura-fondo auditiva Identificación y seguimiento de sonidos comunes con cinco o más distractores		
16	Sonido inicial Identificación de la palabra con diferente sonido inicial en una serie		
17	Sonido final. Producción de rimas		
18	Análisis fónico. Identificación del sonido de las letras.		
19	Relación del sonido con el símbolo impreso.		
20	Completación de la figura humana de perfil, con plantillas y libremente.		
21	Representación de la figura humana según inventario del cuerpo conocido.		
22	Orientación en el espacio inmediato. Ejercitación en la hoja de trabajo: trazos de derecha a izquierda, del centro a la derecha o a la izquierda.		
23	Descripción de la posición del círculo en los trazos b, d, p, q.		
24	Reproduce diversos ritmos en la lectura de códigos, discriminando entre tiempo lento, normal y rápido.		
25	Producción de ritmos alternando con otro compañero.		
26	Asocia las actividades que realiza con los conceptos de semana y mes en un calendario.		

Indicador		P	A
27	Identificación de la noción de mes y de los meses en el año.		
28	Técnicas no gráficas Recortar figuras variadas Modelar con pastas variadas		
29	Manifiesta habilidad en sus manos al realizar diversos trazos y otras actividades.		
30	Ejercicios de inscripción.		
31	Asociación de ideas Asociación de ideas por causa y efecto.		
32	Noción de Clase Identificar clases y subclases.		
33	Noción de seriación. Ordenar la construcción de imágenes o figuras geométricas de complejidad creciente.		
34	Interactúa con otros y otras asumiendo diferentes roles.		
35	El dibujo Dibujar objetos representando las partes visibles, desde una perspectiva. (realismo visual)		
36	Relaciona el numeral con el número de objetos, en un conjunto. Lee y escribe los números arábigos y maya de 0 a 10.		
37	Relación número-numeral. Pareamiento del número con su correspondiente numeral en objetos e ilustraciones.		
38	Lectura de números arábigos y mayas del 0 al 10.		
39	Practica la adición de objetos con totales no mayores que nueve o la sustracción con minuendos iguales a, o menores que nueve en las actividades de juego que realiza.		
40	Operaciones básicas. Construcción del concepto de adición y sustracción.		
41	Incremento del vocabulario Expresión de opiniones. Narración de historias, cuentos y experiencias. Significado de las palabras según su entonación. Participación en diálogos.		
42	Orden y significado de las palabras: tiempo presente, pasado y futuro. Utilización de las palabras en el orden correcto al hablar.		
43	Realiza acciones usando como base lo que escucha		
44	Destrezas de escuchar: Narraciones, cuentos, leyendas, obras literarias, música y otros.		
45	Ejecución de instrucciones escuchadas.		
46	Muestra respeto ante las ideas y sugerencias de sus compañeros y compañeras.		
47	Identificación de la palabra omitida en un cuento.		



**Completo  
mi trabajo**



**Sigo  
instrucciones**



**Trabajo limpio  
y en orden**



**Completo  
mi trabajo**



**Sigo  
instrucciones**



**Trabajo limpio  
y en orden**

Indicador		P	A
48	Creación del final de un cuento que escucha.		
49	Representación gestual del uso de objetos de su medio.		
50	Interpretación de significado de diferentes elementos del contexto cultural.		
51	Identificación de propósitos y moralejas en historietas, cuentos y anécdotas narradas y leídas.		
52	Descripción del significado de palabras nuevas o desconocidas que escucha, en su vida cotidiana.		
53	Producción y representación de diálogos.		
54	Producción y recitación de poesías.		
55	Producción y representación de cuentos individuales y grupales.		
56	Dramatización de textos escolares y obras.		
57	Ejecuta tareas siguiendo los pasos que se han indicado para terminarlas en el tiempo establecido.		
58	Responsabilidad en el desempeño de roles y tareas.		
59	Cumplimiento de tareas en el tiempo marcado, de manera individual y en equipo.		
60	La familia y la vivienda Descripción de la familia extendida: bisabuelos, cuñados.		
61	Descripción de las obligaciones y derechos de los miembros de la familia.		
62	Enumera normas, costumbres y actividades que su familia realiza y le ayudan a convivir mejor con los demás.		
63	Participación en las costumbres y tradiciones de su familia		
64	Descripción de su historia y la de su familia.		
65	Descripción de los beneficios de la lactancia materna y de los alimentos que conforman la vida familiar.		
66	Explica formas de lograr una mejor convivencia en su familia.		
67	Utilización del diálogo para la interacción familiar, social y cultural expresando con libertad y coherencia sus ideas, pensamientos y sentimientos.		
68	Identificación de los materiales que se usan para construir las viviendas: adobe, block, madera, ladrillo, paja, bajareque, otros.		
69	Diferenciación de las viviendas según las culturas del mundo: tipi de los indios, iglú de los esquimales, la choza y otros.		
70	Marca el pulso y acento de la música, con su cuerpo o con diversos objetos.		
71	Componentes de las Artes Plásticas Identificación de color, forma, línea, proporción y textura.		
72	Práctica vocal Entonación de canciones diversas a una voz: recreativas, lúdicas, con movimiento, nacionales, tradicionales, en distintos idiomas etc.		

Indicador		P	A
73	Ejercitación de la proyección de la voz.		
74	Realización de acompañamientos a canciones y audiciones musicales rítmicos.		
75	Juegos Participación en rondas y juegos de ritmo, vocales y corporales: recitados, rimas ritmizadas, ecos, juegos de palmadas.		
76	Participación en juego de roles: juegos domésticos, juegos de ocupaciones.		
77	Participación en juegos de representación a través de pantomimas y escenificaciones.		
78	Participación en juegos intelectuales de mesa: loterías, damas, dominós, laberintos, rompecabezas, totitos etc.		
79	Realización de acciones locomotoras y no locomotoras.		
80	Utilización adecuada del espacio personal y compartido.		
81	Componentes de las Artes Plásticas Utilización de los componentes: color, forma, línea, proporción y textura en actividades para el desarrollo de la expresión gráfico- plástica.		
82	Participación en juegos de pregunta y respuesta libre.		
83	Improvisación de movimientos y juegos con base a materiales escritos elementos del entorno y situaciones reales.		
84	Improvisación de expresiones vocales y corporales usando: sonidos, cuentos, música, canciones y baile.		
85	Componentes de las Artes Plásticas Elaboración de diseños gráfico-plásticos, utilizando elementos como: color, forma, línea, proporción, textura, volumen		
86	Participación en actividades para el desarrollo de la expresión corporal y gráfica siguiendo el ritmo de la música.		
87	Observación de actividades escénicas en su entorno.		
88	Participación en actividades escénicas de su escuela.		
89	Componentes de las Artes Plásticas		
90	Descripción de los elementos de las artes plásticas expresados en obras de su entorno inmediato.		
91	Manipulación de elementos gráfico plásticos de su entorno.		
92	Percepción y coordinación rítmica		
93	Reproducción de estructuras y secuencias rítmicas.		
94	Ejecución del ritmo propio		
95	Se desplaza atendiendo a un ritmo determinado.		
96	Participación en acciones de seguimiento a estímulos visuales y auditivos.		

### Sección 7: Cultura local y símbolos patrios

En esta unidad tendrás la oportunidad de: identificar los elementos de la cultura nacional y de otros países como: vestuario, artesanías, comidas típicas, relatos y creencias; compararás hechos y elementos pasados y presentes, existentes en tu comunidad. Identificarás el mapa de Guatemala y sus límites con México, Honduras y El Salvador. Describirás el significado de la Ceiba y el quetzal e identificarás instrumentos autóctonos: la marimba, el tun y la chirimía.

Valorarás prendas bonitas, la combinación de colores y dibujos y el uso de adornos apropiados.

Describirás la tecnología y el trabajo de las personas: instrumentos e indumentarias utilizadas en diferentes actividades; Los espacios en los que se trabaja: talleres, oficinas, el campo, la casa, la escuela y otros. Describirás profesiones y oficios de importancia social y económica de la comunidad y el país Y reconocerás la importancia de la remuneración de la labor.

Utilizarás los conceptos alrededor de y entre; Participarás en juegos de roles y de mesa; pintarás, recortarás y Narrarás cuentos y leyendas, cambiando el final y creando diálogos.

Identificarás sonidos similares en la mitad o al final de las palabras. sílabas al inicio, en medio y al final de las palabras que escuches. Producirás rimas, identificarás el sonido de las letras y relacionarás el sonido con el símbolo impreso. Todo esto te llevará a aprender a leer y escribir más adelante.

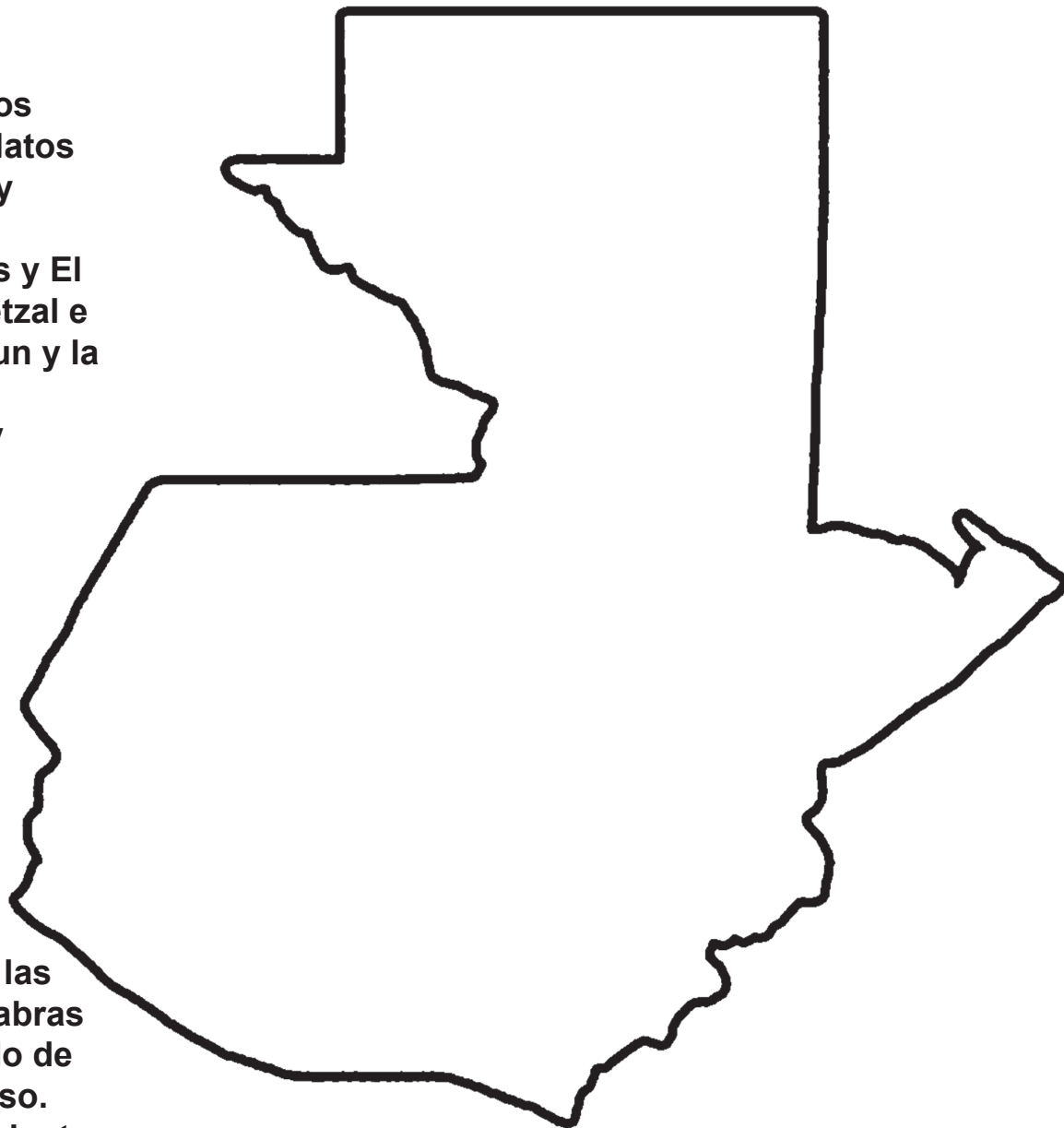

Completo  
mi trabajo



Sigo  
instrucciones



Trabajo limpio  
y en orden

## Tabla de contenidos

Completo  
mi trabajoSigo  
instruccionesTrabajo limpio  
y en orden

**Página 53:** Identificación de propósitos en historietas. Narración de historias. Creación del final de una historia que escucha. Responder preguntas luego de escuchar una historia. Refuerzo de números mayas. Identificación de palabras que tienen sonido inicial semejante en un texto.

**Página 54:** Identificación del mapa de Guatemala y sus límites con México, Honduras y El Salvador. Apropiación del nombre de nuestro país. Producción y participación en diálogos.

**Página 55:** Descripción de los elementos de la cultura nacional y de otros países como: vestuario de cada región. Identificación de sílabas en una palabra. Identificación del mismo sonido inicial en las palabras.

**Página 56:** Valoración de las prendas bonitas, combinación de colores y dibujos, uso de adornos apropiados. Utilización del tiempo pasado y futuro al hablar. Producción y representación de diálogos.

**Página 57:** Descripción de los elementos de la cultura nacional y de otros países como: comidas típicas. Identificación del sonido de las letras. Relación del sonido con el símbolo impreso. Identificación de palabras que tienen sonido inicial semejante en un texto o párrafo. Identificación de la sílaba inicial. Narración de anécdotas. Tiempo pasado.

**Página 58:** Descripción de los elementos de la cultura nacional y de otros países como: comidas típicas. Identificación de alimentos con nutrientes como: proteínas, vitaminas, minerales y carbohidratos en una dieta balanceada. Tiempo futuro. Cuchichear.

**Página 59:** Descripción de los elementos de la cultura nacional y de otros países como: artesanías. Fracciones. Identificación de la simetría en objetos o figuras divididas. Identificación de la fracción como parte de un todo. Identificación del sonido inicial de cada palabra.

**Página 60:** Descripción de los elementos de la cultura nacional y de otros países como: relatos, testimonios y creencias. Comparación de hechos y elementos pasados y presentes, existentes en su comunidad. Dibujar objetos representando las partes visibles, desde una perspectiva.

**Página 61:** Movimientos direccionales continuos y disociados. Realiza trazos de líneas, formas y dibujos, siguiendo una dirección.

**Página 62:** Símbolos patrios. Descripción del significado de la ceiba. Identificación de sonidos similares en la mitad o al final de las palabras. Creación de rimas. Colorear.

**Página 63:** Símbolos patrios. Descripción del significado del quetzal. Responder preguntas después de escuchar una leyenda. Uso de la moneda: billete y moneda de un quetzal. Dibujar objetos representando las partes visibles, desde una perspectiva.

**Página 64:** Símbolos patrios. Fracciones. Identificación de la simetría en objetos o figuras divididas. Identificación de la fracción como parte de un todo. Número arábigos. Identifica las letras y palabras con sus respectivos esquemas y configuraciones.

**Página 65:** Identificación de instrumentos autóctonos: marimba, tun, chirimía. Narración de experiencias. Representación gestual del uso de objetos de su medio. Significado de las palabras según su entonación. Repetición de ritmos al leer códigos.

**Página 66:** El Reloj. Hora en punto y hora y media. Identificación de duración del tiempo, con las actividades que realiza. Recortar y pintar.

**Página 67:** Identificación de duración del tiempo, con las actividades que realiza. Ejecución de acciones según indique la palabra mostrada. Identificación de sonidos similares al final de las palabras. Identifica sílabas en medio de las palabras que escucha, en actividades que realiza.

**Página 68:** Participación en juegos intelectuales de mesa: lotería. El Reloj. La hora en punto y hora y media. Utilización del tiempo presente, pasado y futuro al hablar.

**Página 69:** Uso de la moneda. Monedas de cinco, diez, veinticinco, cincuenta y un quetzal. Participación en juego de roles: juegos domésticos, juegos de ocupaciones.

**Página 70:** En blanco

**Página 71:** Uso de la moneda: billetes de uno, cinco, diez. Participación en juego de roles: juegos domésticos, juegos de ocupaciones.

**Página 72:** En blanco

**Página 73:** Identificación de espacios en los que se desarrollan los diversos trabajos: talleres, oficinas, el campo, la casa, la escuela, otros. Movimientos direccionales continuos y disociados. Ejercicios para el desarrollo de la letra script.

**Página 74:** Descripción de la tecnología y el trabajo de las personas: instrumentos e indumentarias utilizadas en diferentes actividades. Asociación por causa y efecto. Refuerzo de números arábigos.

**Página 75:** Descripción del trabajo de las personas: mecánico. Instrumentos e indumentarias utilizadas en diferentes actividades. Identificación de espacios en los que se desarrollan los diversos trabajos: talleres. Responder preguntas después de escuchar una descripción. Identificación de sonidos similares en la mitad o al final de las palabras. Producción de rimas. Producción y representación de diálogos y cuentos. Dibujar desde una perspectiva.

**Página 76:** Descripción del trabajo de las personas: soldador. Instrumentos e indumentarias utilizadas en diferentes actividades. Identificación de espacios en los que se desarrollan los diversos trabajos: talleres. Responder preguntas después de escuchar una descripción. Identificación de sonidos similares en la mitad o al final de las palabras. Ejercicios para el desarrollo de la letra script.

**Página 77:** Herramientas e indumentarias que se usan en los talleres. Responder preguntas después de una descripción. Concepto "entre". Identificación de sonidos similares en la mitad o al final de las palabras. Ejercicios para el desarrollo de la letra script.

**Página 78:** Instrumentos e indumentarias utilizadas en diferentes actividades. Identificación del sonido inicial diferente en una serie. Descripción del significado de palabras nuevas o desconocidas que escucha, en su vida cotidiana. Diálogo, Dramatización.

**Página 79:** Descripción del trabajo de las personas: instrumentos, indumentarias y espacios en los que se desarrollan los diversos trabajos: oficinas. Responde preguntas después de escuchar una descripción. Identificación de palabras que tienen sonido inicial semejante en un texto o párrafo. Producción de rimas.

**Página 80:** Descripción del trabajo de las personas: instrumentos, indumentarias y espacios en los que se desarrollan los diversos trabajos: oficinas. Uso de la moneda. Monedas de cinco, diez, veinticinco, cincuenta y un quetzal. Billetes de uno, cinco, diez. Creación y presentación de diálogos.

**Página 81:** Participación en juegos intelectuales de mesa: triplecoche. Descripción de la posición del círculo en los trazos b, d, p, q. Palabras con el mismo sonido inicial. Creación de rimas. Colorear y pegar lana.

**Página 82:** Descripción de la tecnología y el trabajo de las personas: instrumentos, indumentarias y espacios en los que se desarrollan los diversos trabajos: la escuela. Identificación de sílabas. Números arábigos. Entonación de la primera estrofa del Himno Nacional.

**Página 83:** Descripción de la tecnología y el trabajo de las personas: instrumentos, indumentarias y espacios en los que se desarrollan los diversos trabajos: la casa. El reloj. Horas en punto. Dibujar objetos

desde una perspectiva.

**Página 84:** Herramientas e indumentarias que se usan en la casa, escuela y taller. Creación y presentación de un cuento.

**Página 85:** Importancia del trabajo de la costurera. Trabajo en una maquila. Descripción. Conversación. Orden cronológico o seriación con orden lógico. Trazo de líneas.

**Página 86:** Importancia del trabajo de los vendedores en almacenes de ropa y en zapaterías. Descripción de ilustraciones. Realización de dramatizaciones. Percepción de formas: semejanzas y diferencias en detalles. Colorear.

**Página 87:** Descripción de objetos. Identificación de palabras con igual sonido inicial. Utilización de palabras en singular y plural. Colorear

**Página 88:** Descripción de las ilustraciones. Asociación por similitud. Imitación de sonidos. Colorear.

**Página 89:** Importancia del jugador de fútbol profesional. Descripción de ilustraciones. Participación en conversaciones. Laberinto, trazo de líneas. Colores.

**Página 90:** Descripción de ilustraciones. Imitación de movimientos. Participación en conversaciones. Utilización de cuchicheo para transmitir mensajes orales. Dibujar de acuerdo a las características conceptuales. Colorear y bordar.

**Página 91:** Importancia del trabajo de las tejedoras de güipiles. Descripción de ilustraciones. Escucha atenta. Ordenar secuencias lógicas con cuatro ilustraciones. Colorear, cortar con tijera y pegar.

**Página 92:** Descripción de ilustraciones. Participación en conversaciones. Identificación de objetos. Mensajes afirmativos y negativos. Identificación de profesiones y oficios. Colorear.

**Página 93:** Indicadores de logro.

**Página 94:** Indicadores de logro.

## María escucha la historia de Guatemala

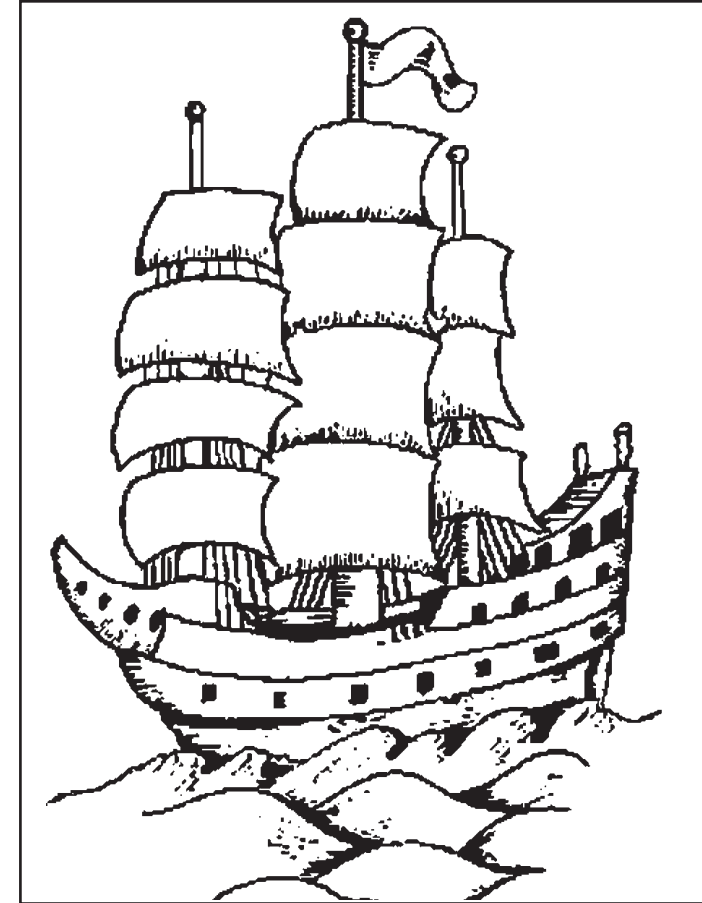

**Cristóbal Colón cruzó el mar en una carabela color café.**

Los niños y las niñas escuchan atentamente la historia del descubrimiento de América y responden: ¿de dónde venía Cristóbal Colón? ¿Cuántas carabelas traía? ¿A dónde llegó? ¿Qué encontró? ¿Qué hizo que triunfara? En parejas, se cuentan mutuamente la historia que escucharon y deciden completar la historia, inventando qué fue lo que pasó con Cristóbal Colón cuando llegó de regreso a España. Identifican lo que sucede en las ilustraciones. En números mayas, escriben un uno para identificar la carabela, un dos para el mapa de Centroamérica y un tres para la llegada de Colón a América. Escuchan la oración que les lee su maestro o maestra e identifican el sonido inicial similar en las palabras. Trazan una línea debajo de cada sonido /c/.



Completo  
mi trabajo



Sigo  
instrucciones



Trabajo limpio  
y en orden

## ¡Así es Guatemala!

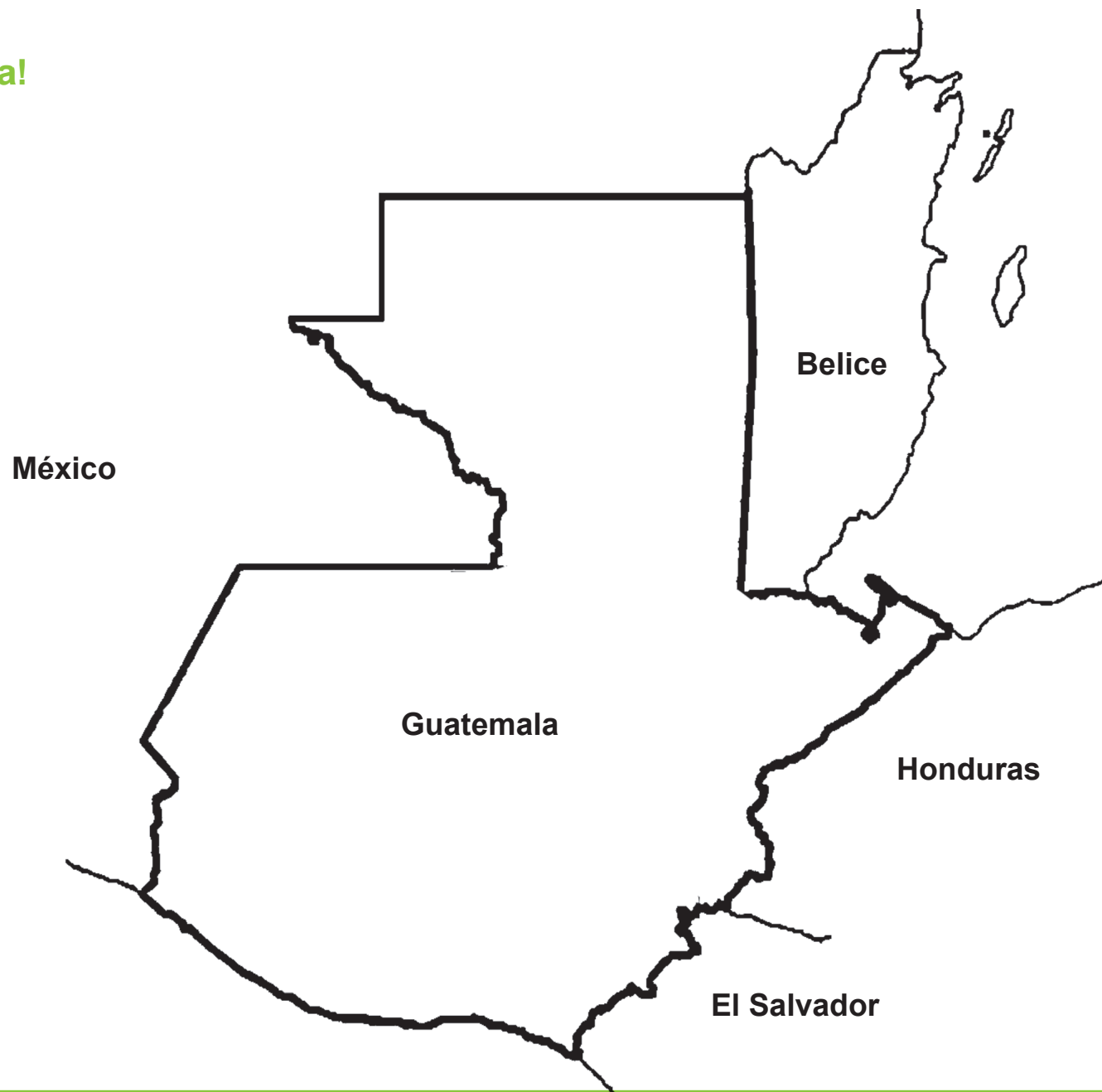

Completo  
mi trabajo



Sigo  
instrucciones



Trabajo limpio  
y en orden

Los niños y las niñas escuchan que la parte central del mapa representa Guatemala. Lo señalan con el dedo y lo pintan con color azul. Señalan México y lo pintan de color rojo. Identifican El Salvador y Honduras. Pintan el primero de color naranja y el segundo de color verde. Los niños y las niñas hacen comentarios sobre personas que conocen que han ido a pasear a esos países o que son de allá y viven en Guatemala. En parejas, hacen un diálogo y lo representan a los demás. Escuchan que Guatemala, El Salvador y Honduras pertenecen a Centroamérica y que una parte de México también era parte nuestra hace mucho tiempo. Responden: ¿cómo se llama nuestro país? Señalan la palabra.

## ¿Cómo nos vestimos?

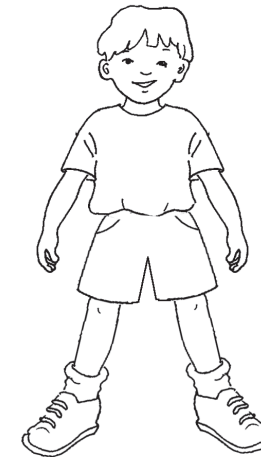
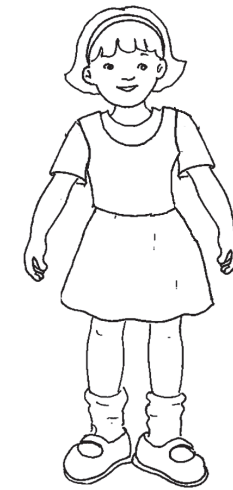
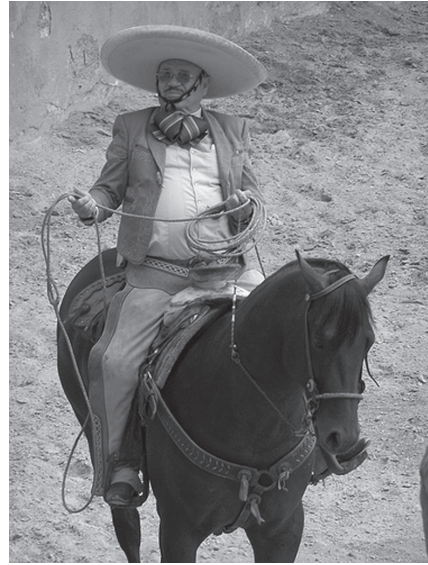

México

Guatemala

El Salvador

Honduras

Los niños y las niñas observan las ilustraciones alrededor de la página e identifican el traje típico de Guatemala. Trazan una línea que una el traje con el mapa de Guatemala. Reconocen el traje de México y trazan otra línea para unirlos. Hacen lo mismo con el traje de El Salvador. Responden: ¿en qué país las mujeres utilizan el vestido que tiene la niña? Trazan líneas para unir todos los países con el vestido. Hacen lo mismo con el traje del niño. Reflexionan sobre el hecho que aunque somos diferentes, tenemos muchas cosas en común. “Leen” los nombres de los países y con las palmas, marcan las sílabas. Responden: ¿cuál es la primera sílaba de México? La subrayan. ¿Cuál es la primera sílaba de Guatemala? Hacen lo mismo con los otros países. Dicen palabras que comiencen con el mismo sonido inicial. Colorean las ilustraciones.



Completo mi trabajo



Sigo instrucciones



Trabajo limpio y en orden

## ¿Cómo combinamos la ropa para que se vea bien?

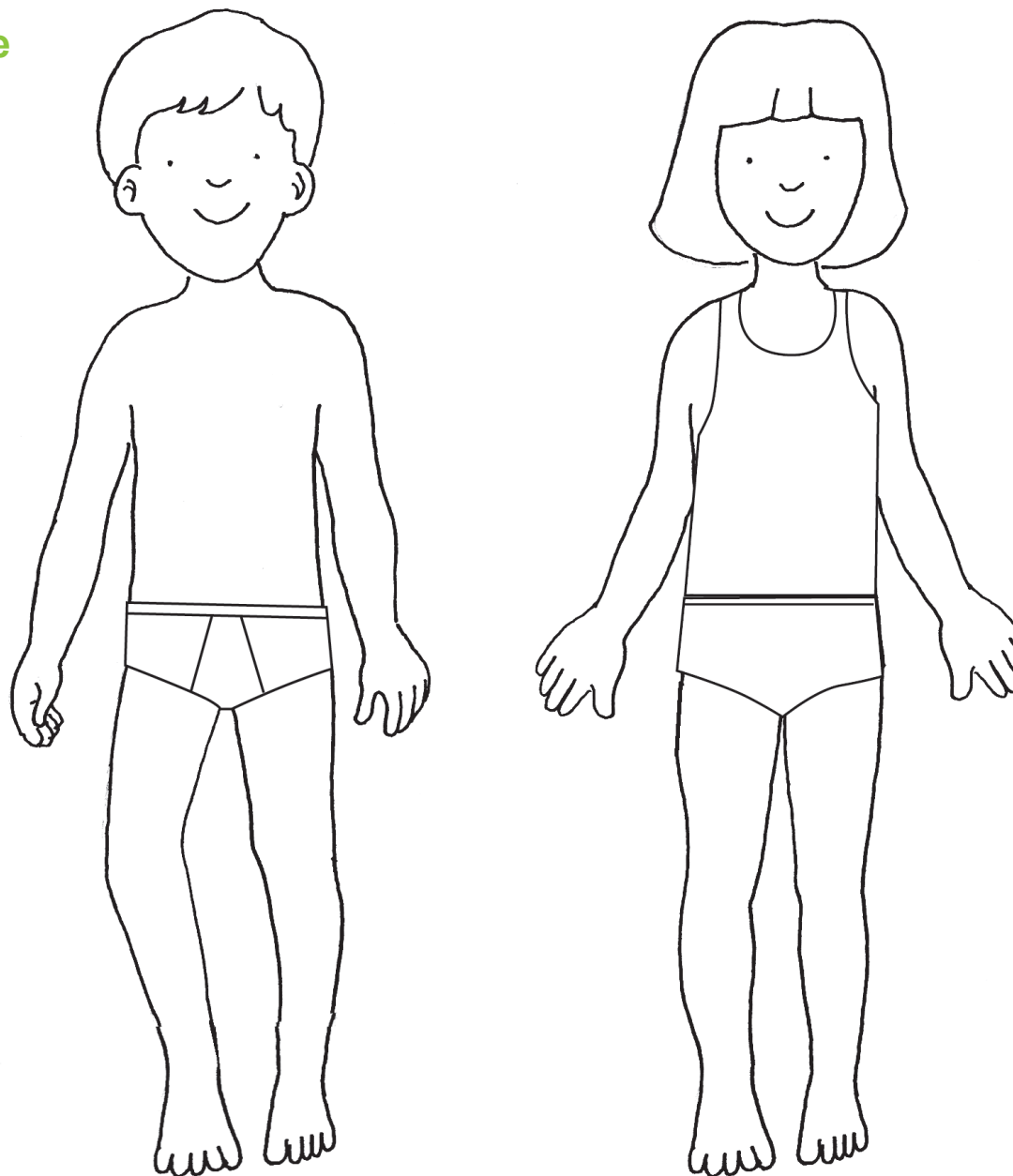

Completo  
mi trabajo



Sigo  
instrucciones



Trabajo limpio  
y en orden

Los niños y niñas observan las ilustraciones de la página 107 y reconocen cuáles son de hombre y cuáles de mujer. Las pintan y recortan. Escuchan que todos debemos cuidar nuestra apariencia, combinando los colores de la ropa que utilizamos y los adornos de la misma. Toman los recortes y “visten” a la niña con la falda y la blusa que tienen el mismo adorno. Hacen lo mismo con el segundo juego de ropa. Responden: ¿qué tipo de zapatos deben ponerse cuando se usa falda? ¿Qué tipo de zapatos se usan con pantalón? Colocan los zapatos apropiados para cada traje. Observan la ropa del niño y hacen lo mismo. Responden: ¿con cuál traje usarían los tenis? Juegan a ponerle la ropa al niño. Inventan un diálogo en el cual conversan a dónde fueron los niños con un determinado traje, el fin de semana anterior. Luego, a dónde irán la semana siguiente, cuidando que utilicen apropiadamente los tiempos pasado y futuro. Pegan los trajes en las ilustraciones del niño y la niña y los trajes restantes los pegan alrededor.



## ¿Qué comemos?

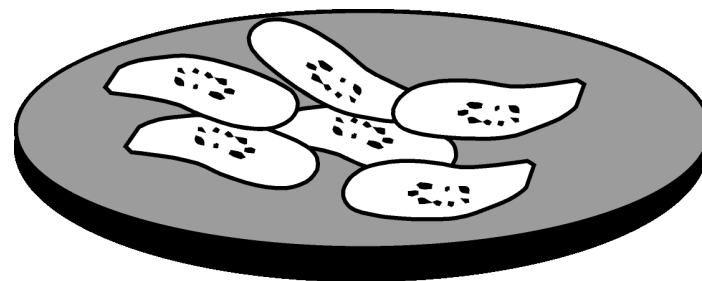
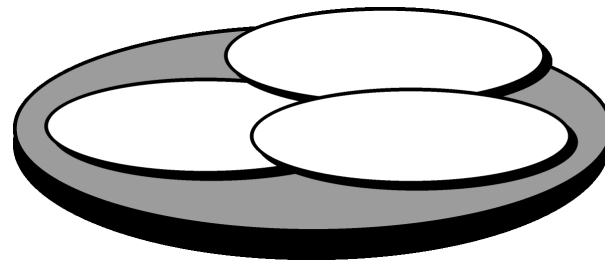
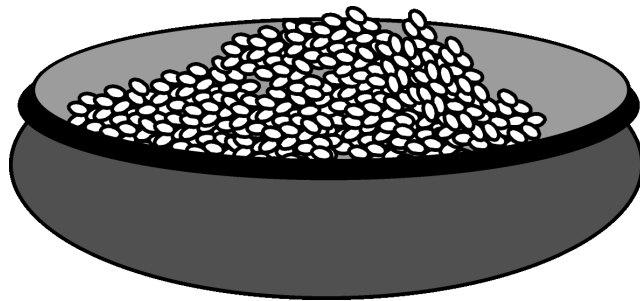
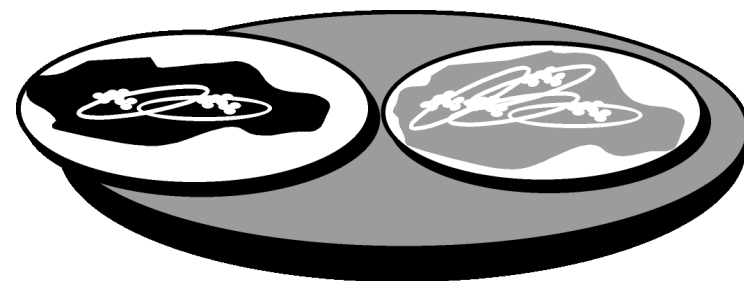
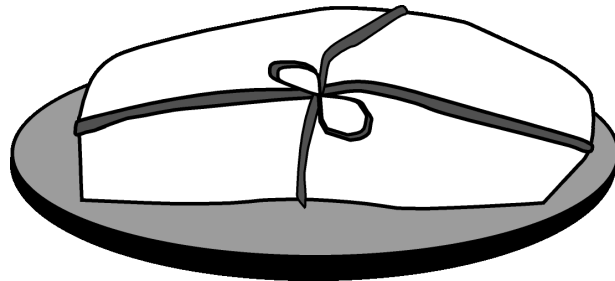
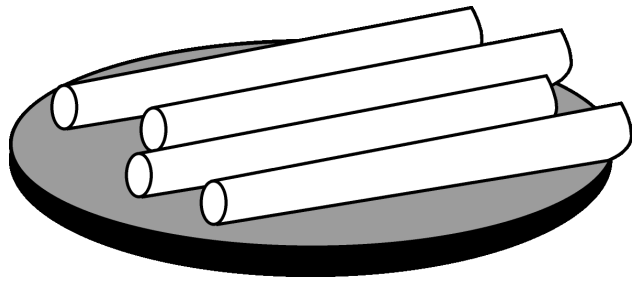

**Los salvadoreños comen pupusas, plátanos y platos de arroz.  
Los guatemaltecos comemos tamales, tostadas, tacos y frijoles.**

Los niños y niñas escuchan la lectura que hace la o el docente sobre la comida típica de Guatemala y El Salvador. Siguen la lectura con el dedo e identifican las palabras que corresponden a cada ilustración. Identifican las palabras que tienen igual sonido inicial, en la primera oración y las marcan con una línea color azul. Enfatizan el sonido inicial cuando las pronuncian y reconocen la primera sílaba de cada una. Responden: ¿cuáles tienen la misma sílaba? Le trazan una línea color rojo. Hacen lo mismo con la segunda oración. Identifican las palabras que tienen el sonido inicial /t/ y las que tienen el sonido inicial /p/. Colorean las ilustraciones y cuentan cuál es su comida favorita y utilizan el tiempo pasado para narrar cuándo fue la última vez que la comieron.



Completo  
mi trabajo



Sigo  
instrucciones



Trabajo limpio  
y en orden

## ¿Qué nutrientes tienen estos alimentos?

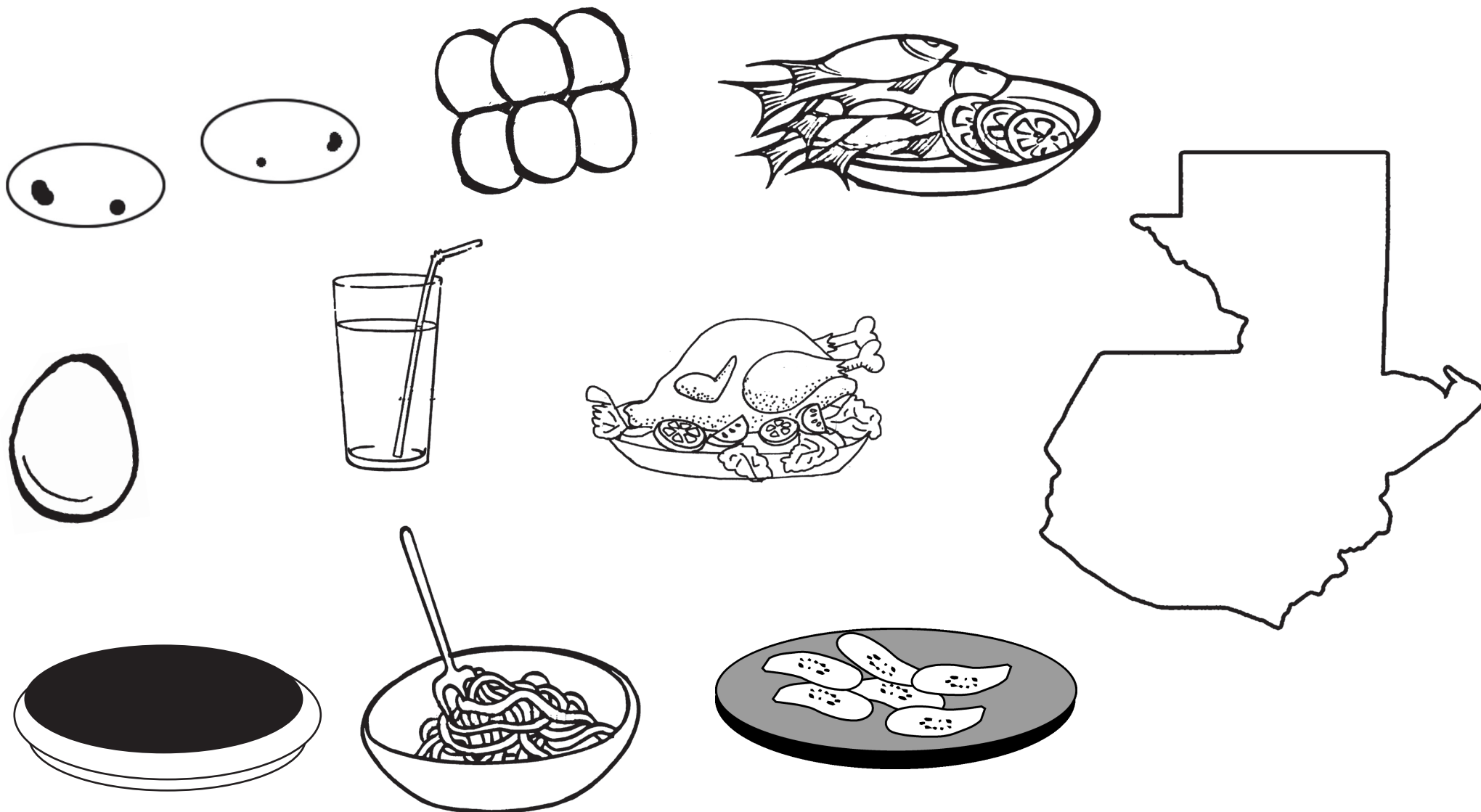

Completo  
mi trabajo



Sigo  
instrucciones



Trabajo limpio  
y en orden

Los niños y niñas observan las ilustraciones y describen oralmente cada plato. Escuchan que cada comida tiene diferentes nutrientes. Las proteínas están presentes en los huevos, (trazan un círculo color verde alrededor de cada alimento que identifican) los frijoles, la leche, el pollo y el pescado. Los carbohidratos están presentes en el pan, los espaguetis, las tortillas y los frijoles. Trazan un círculo azul. El pescado y los plátanos también tienen minerales. Trazan un círculo rojo. Y en todos se encuentran diferentes vitaminas. Trazan un círculo amarillo. Responden: ¿qué alimentos se comen en Guatemala? Identifican el mapa y trazan una línea desde el alimento hasta el mapa. En parejas, cuchichean el tipo de alimento que más les gusta y cuándo creen que lo comerán o beberán (tiempo futuro), la próxima vez. Colorean las ilustraciones.

## ¿Qué artesanías producimos?

j

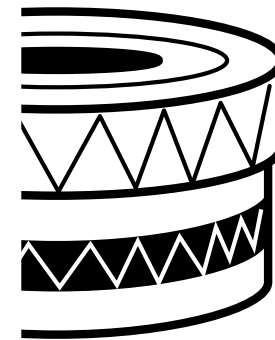
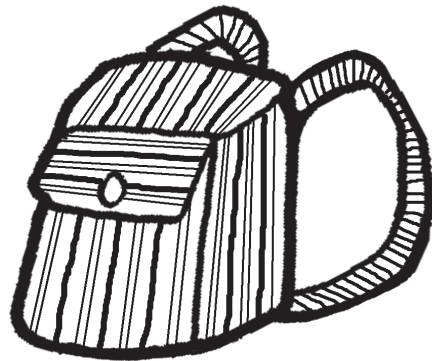

m

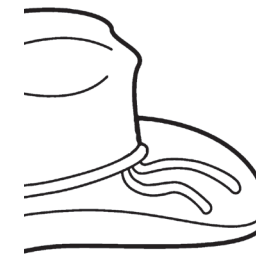
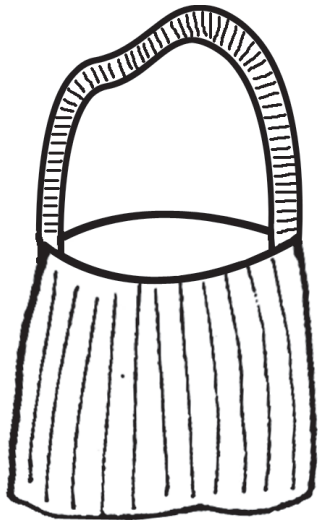

s

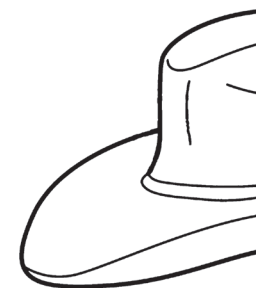
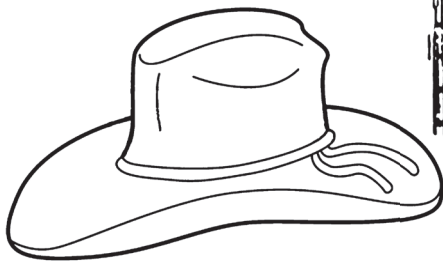

c



Completo  
mi trabajo



Sigo  
instrucciones



Trabajo limpio  
y en orden

Los niños y niñas escuchan que en los países se producen artesanías típicas de cada lugar, pero que en muchos casos son parecidas. Identifican las artesanías que son de Guatemala, en las ilustraciones de la izquierda, y trazan un círculo color azul alrededor de ellas. Identifican las que son de El Salvador y trazan un círculo color verde. Escuchan el sonido inicial de las palabras “jarro”, “madera”, “sombrero” y “caja”. Identifican la letra inicial que se encuentra en la columna de la izquierda, y trazan una línea para unir la letra con la ilustración. Observan las ilustraciones que se encuentran a la derecha y escuchan que son las mismas artesanías partidas a la mitad. Encuentran las mitades que corresponden y las unen con una línea. Pintan las ilustraciones.

## Nuestros antepasados



Completo  
mi trabajo



Sigo  
instrucciones



Trabajo limpio  
y en orden

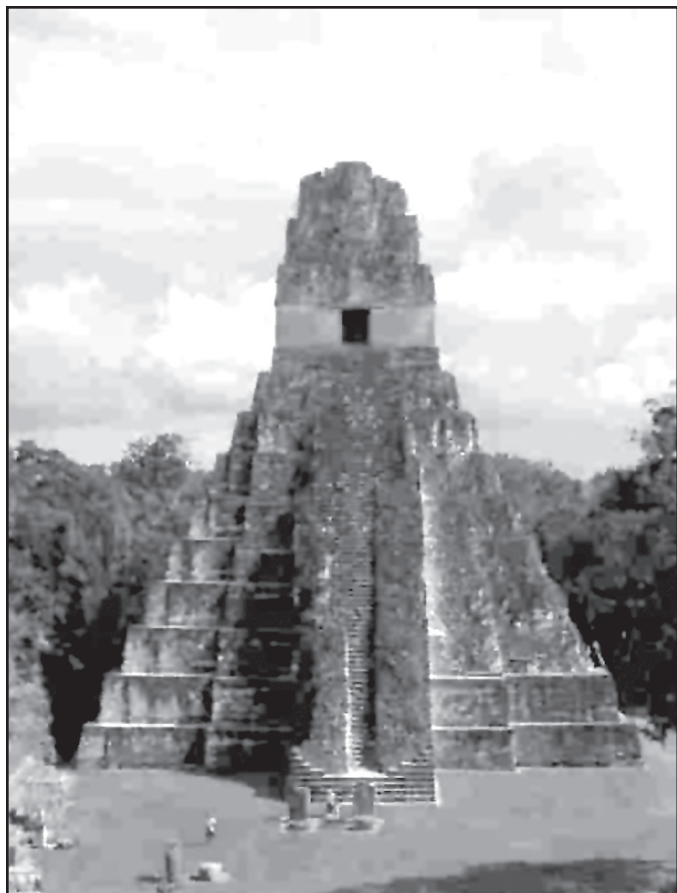

Los niños y niñas escuchan la narración de la población que vivió en Tikal y sus grandes adelantos. En el mapa de la página 54, señalan el lugar donde vivieron. Colorean la ilustración. En la segunda, reconocen la Joya del Cerén, una ciudad enterrada en la ceniza, que acaban de descubrir en El Salvador. Escuchan que las personas que vivieron en ambos lugares tenían mucho en común: sus reyes, sacerdotes, forma de vida, utensilios, ropa, y otros. Colorean la ilustración de la Joya del Cerén. En el cuadro de la derecha, dibujan un lugar de su comunidad, o cercano a ella, que tenga alguna historia. Narran la historia a un compañero o compañera. Comparan lo que sucedió en Tikal o Cerén y lo que sucedió en su comunidad.

## ¿Dónde vivieron nuestros antepasados?

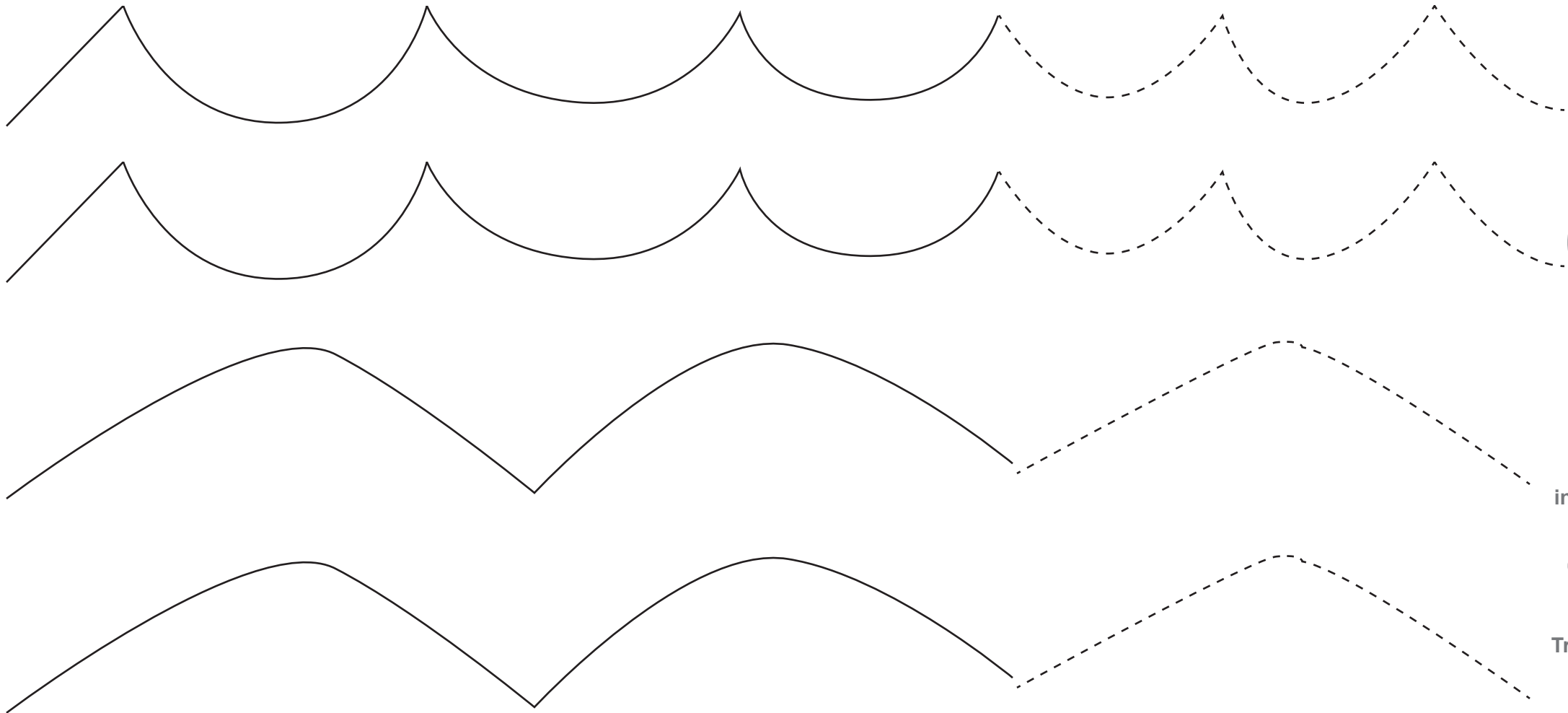

Completo  
mi trabajo



Sigo  
instrucciones



Trabajo limpio  
y en orden

Los niños y las niñas escuchan que nuestros antepasados buscaban la orilla del mar o donde hubiera un río, para construir sus ciudades. Observan las primeras líneas y reconocen las ondas del mar. Trazan las líneas con crayón rojo, luego con azul y por último con verde. Escuchan que también buscaban lugares elevados para vivir: volcanes y montañas. Reconocen los picos como volcanes y trazan las líneas varias veces, con diferentes colores. Ejercitan los movimientos direccionales.

## Nuestro árbol nacional: La Ceiba



Completo  
mi trabajo



Sigo  
instrucciones



Trabajo limpio  
y en orden



### La Ceiba es nuestro árbol nacional

Los niños y niñas escuchan que el árbol que ven en la ilustración es la Ceiba, nuestro árbol nacional. En parejas, explican por qué la Ceiba es importante para Guatemala. Escuchan la lectura de la oración y señalan con el dedo las palabras. Reconocen los sonidos similares en las palabras “Ceiba” y “nacional”. Subrayan la letra que corresponde al sonido “ce” y “ci”. Luego reconocen los sonidos en “Ceiba” y “árbol”. Subrayan el sonido de la /b/. Encuentran una palabra que rime con “nacional”. En el cuadro de la derecha, repasan las líneas punteadas y completan las líneas curvas que faltan en las siguientes filas. Colorean la ilustración.

## ¿Qué vuela con tanto orgullo?

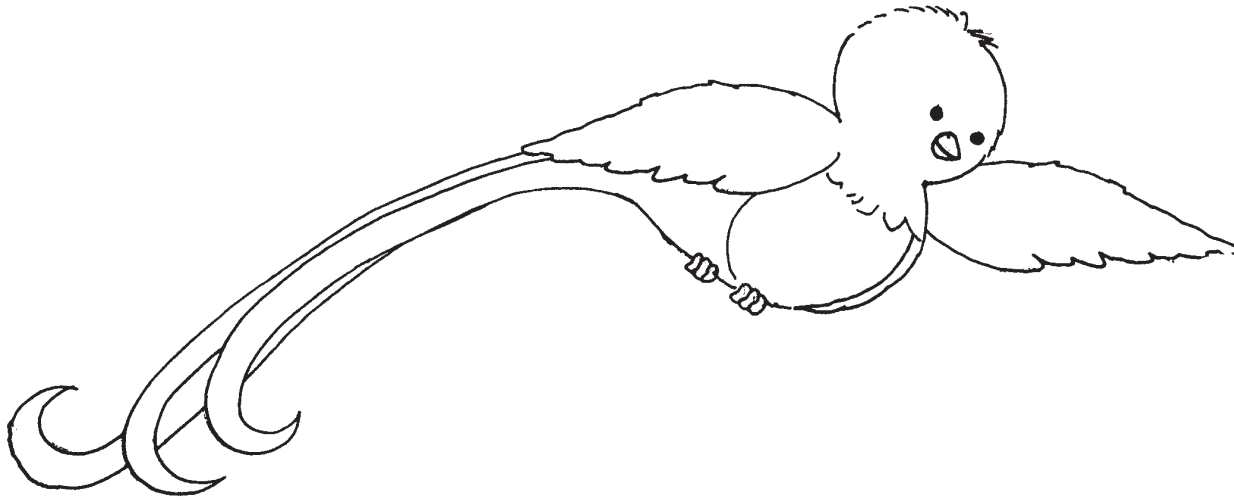

Los niños y las niñas reconocen al quetzal en la ilustración. Escuchan que es nuestra ave nacional y que significa libertad. El o la docente les cuenta la leyenda de Tecún Umán y el quetzal. Responden preguntas sobre la leyenda que escucharon y explican a un compañero o compañera el significado del quetzal. Les explican que en su honor se ha nombrado Quetzal a nuestra moneda. Reconocen el billete de quetzal y la moneda. Responden: ¿valen lo mismo? ¿Qué pueden comprar con un quetzal? Colorean las ilustraciones y dibujan, en el rectángulo abajo, los objetos y alimentos que pueden adquirir por un quetzal o menos.



Completo  
mi trabajo



Sigo  
instrucciones



Trabajo limpio  
y en orden

## ¿Cuántas partes tiene tu bandera?

--	--	--

--	--	--



Completo  
mi trabajo



Sigo  
instrucciones



Trabajo limpio  
y en orden

Los niños y las niñas reconocen la bandera de Guatemala y escuchan que la siguiente es la de México y luego sigue la de Honduras. Responden: ¿qué tienen diferente y que tienen igual? Cuentan las partes en las que están divididas y reconocen que son del mismo tamaño. Cada parte se llama tercio, porque son tres. Reconocen que todas las partes forman la bandera. Escriben un número uno en la primera parte de cada bandera, un dos en la segunda y un tres en la tercera. Colorean las banderas con los colores respectivos que les indica el o la docente.



## ¿Qué instrumentos son de Guatemala?

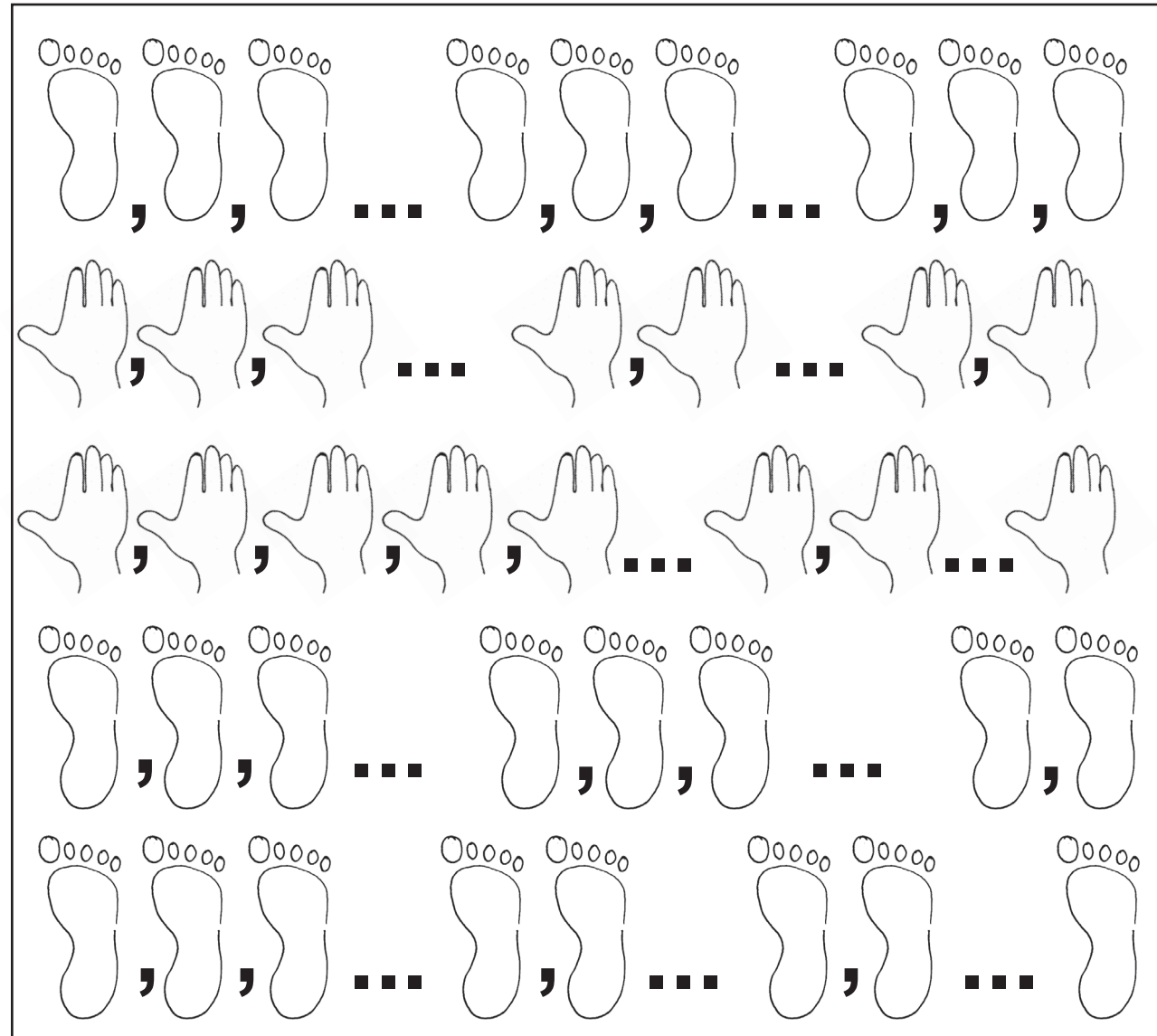
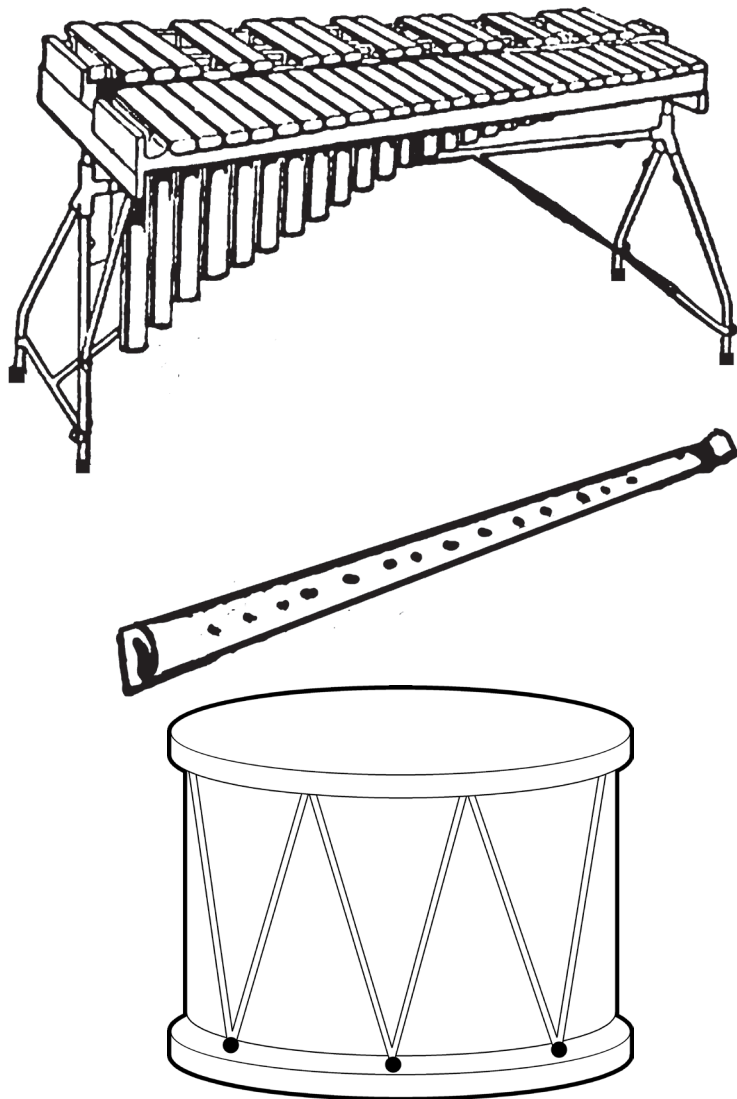

Los niños y las niñas reconocen los instrumentos que ven en la ilustración y escuchan que son autóctonos de Guatemala y nos representan en el mundo. Imitan los sonidos que hacen y los gestos cuando se tocan. Narran experiencias que han tenido cuando han escuchado la marimba, el tun o la chirimía. “Leen” el modelo del ritmo que van a marcar con sus pies y sus manos. Crean nuevos ritmos y se los muestran a sus compañeros y compañeras, que los imitan. Utilizan diferentes partes del cuerpo. Reconocen la palabra “pie” y la comparan con la palabra “píe”. Reconocen dónde tienen el pie e imitan a los pajaritos cuando “pían”. Colorean las ilustraciones.



Completo mi trabajo



Sigo instrucciones



Trabajo limpio y en orden

¿Qué hora es?

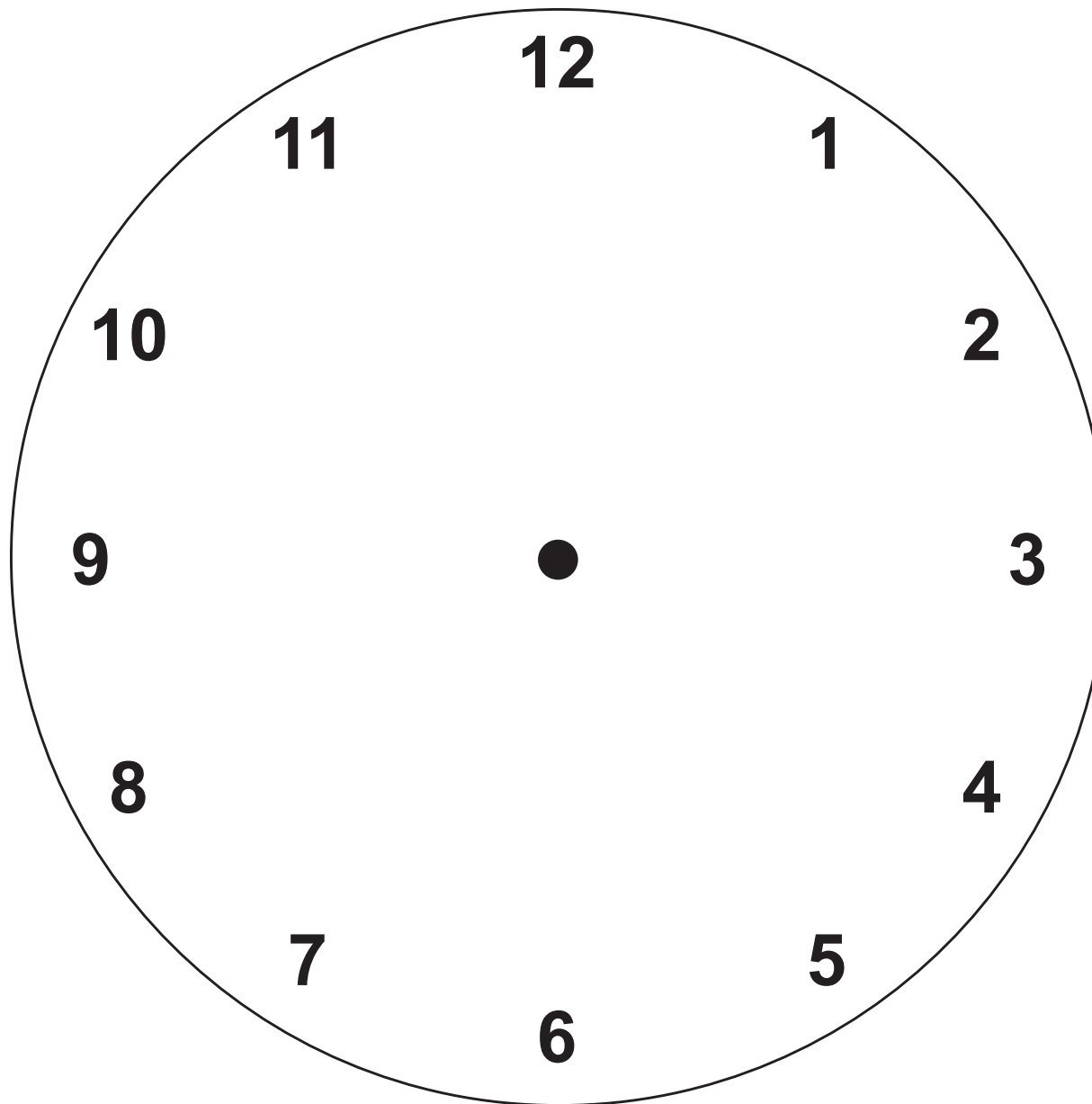
Completo  
mi trabajoSigo  
instruccionesTrabajo limpio  
y en orden

Los niños y las niñas observan la ilustración y reconocen los números del uno al diez. Aprenden el once y el doce. Escuchan la explicación que el reloj tiene dos agujas: una grande, que marca las horas y una pequeña que marca los minutos. Recortan las agujas y les abren un agujerito en la parte de abajo. Con un clip o un palito, fijan las agujas al centro del reloj, para moverlas según la hora. Practican a poner la hora en la cual se levantan: siete en punto. Responden: ¿a qué hora comienzan las clases? Ponen las ocho en punto. ¿A qué hora es el recreo? Continúan con otras actividades que hacen y colocan la hora. Conocen el concepto de media hora y cómo se marca. ¿Cuánto tiempo dura el recreo? Media hora. Marcan las diez y media, hora en la cual regresan del recreo. Continúan con otros ejemplos.

## ¿Cuánto tiempo tardé en hacerlo?



sembrar



llorar



abrazar



correr



dormir



sonreír

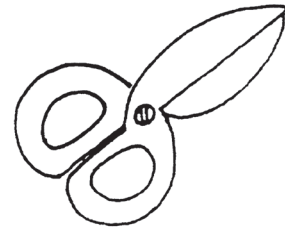

cortar

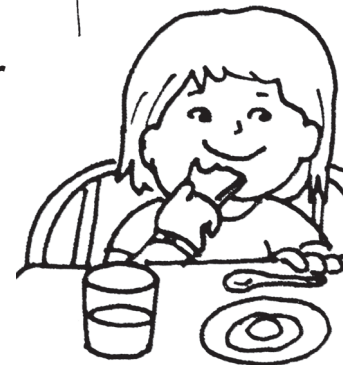

comer

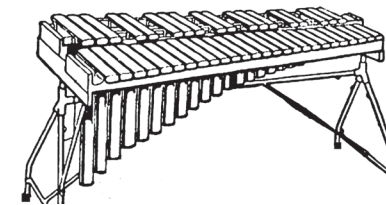

tocar

1      2      3      4      5      6      7      8      9      10      11      12



Completo  
mi trabajo



Sigo  
instrucciones



Trabajo limpio  
y en orden

Los niños y niñas observan las ilustraciones que muestran actividades. En parejas, comentan con un compañero o compañera, cuánto tiempo tardan haciendo cada una de las actividades. Responden: ¿cuántos minutos tardan en... sembrar una planta? ... sonreír? ... en llorar? ... en cortar un dibujo? ... en abrazar a su familia? ... en comerse el desayuno? ... correr a protegerse de la lluvia? ... tocar una canción en marimba? ... dormir, cada noche? Encierran en un círculo el número correspondiente a la cantidad de minutos que tardan, en la fila de abajo. Con gestos, imitan las actividades que muestran las palabras. Pronuncian las palabras e identifican los sonidos similares al final de las palabras (ar, er, ir) y trazan una línea color azul, debajo de esta terminación, en las palabras impresas. Reconocen las sílabas de las palabras, marcándolas con palmadas. Trazan una línea debajo de las que están en medio de las palabras.

## Jugamos lotería con las horas que marcan los relojes

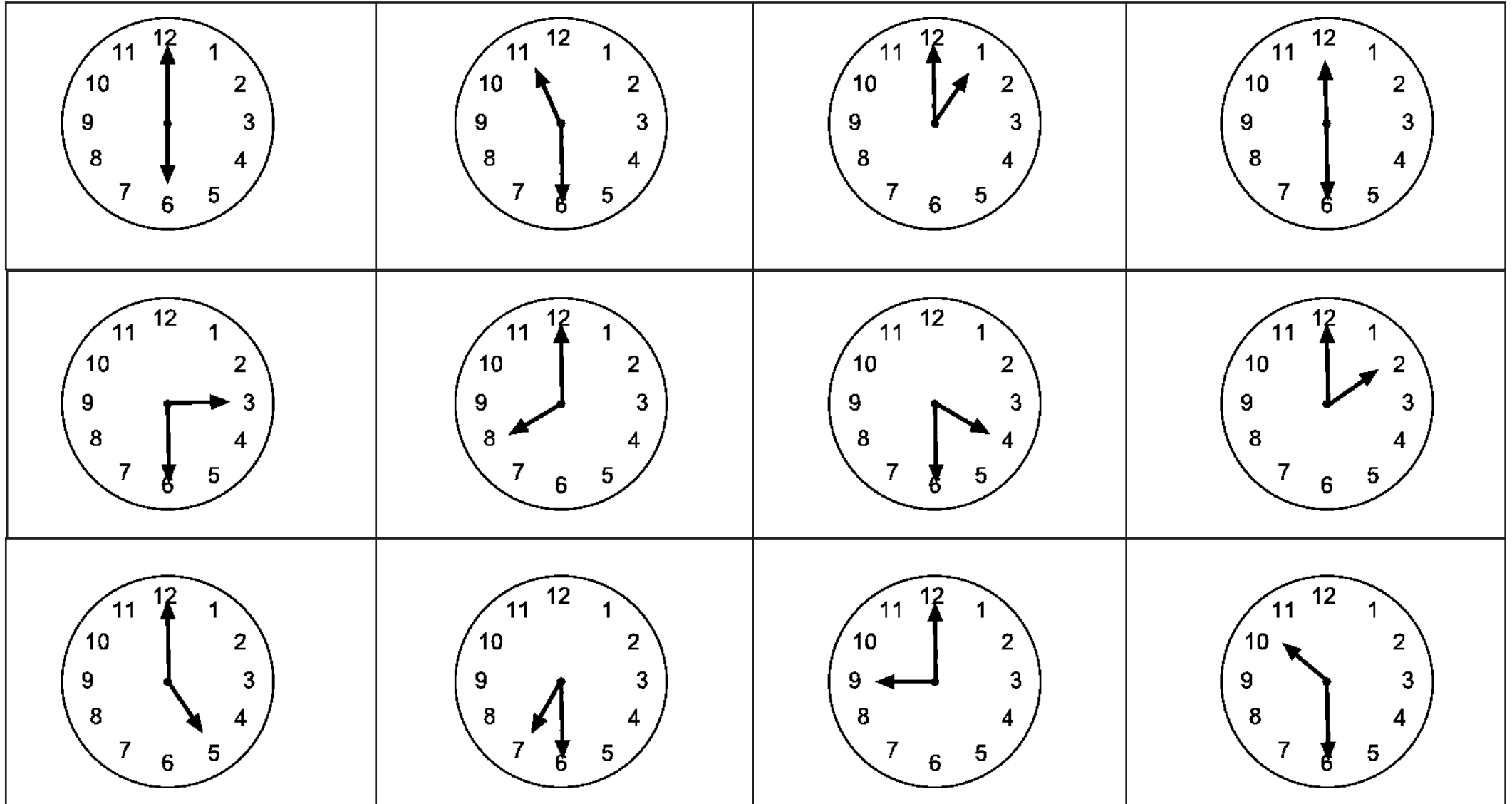

Completo  
mi trabajo



Sigo  
instrucciones



Trabajo limpio  
y en orden

Los niños y las niñas reconocen las horas que marcan los relojes. Hacen bolitas de papel y el o la docente indica la hora que deben marcar. Un niño o una niña dicen qué hacen a esa hora, ya sea en la escuela o en su casa. Cambian y el o la docente dicen la actividad y los niños la hora. Dicen una actividad que hicieron el día anterior y otra que harán al día siguiente.

## ¿De cuánto es esta moneda ?



Completo  
mi trabajo



Sigo  
instrucciones



Trabajo limpio  
y en orden

Los niños y las niñas describen la cantidad que representa cada moneda. Las pintan y recortan. Las pegan en un cartón de caja de cereal para que tengan más durabilidad. Juegan a comprar los artículos que aparecen en las páginas 57, 58 y 59. En parejas, un niño o niña vende y la otra u otro compra. Pagan con las monedas. Inventan los diálogos y los representan.



## ¡Cuánto cuesta?



Los niños y las niñas describen la cantidad que representa cada billete. Los pintan y recortan. Los pegan en un cartón de caja de cereal para que tengan más durabilidad. Juegan a comprar los artículos que aparecen en las páginas 57, 58 y 59. En parejas, un niño o niña vende y la otra u otro compra. Pagan con los billetes y las monedas. Inventan los diálogos y los representan. Inventan si están en el mercado, en un restaurante o en un almacén.



Completo  
mi trabajo



Sigo  
instrucciones



Trabajo limpio  
y en orden





## Unidad IV: SEMBRANDO EL FUTURO

### Sección 8: Profesiones y oficios

En el campo las  
siembras se dan en  
diferentes lugares

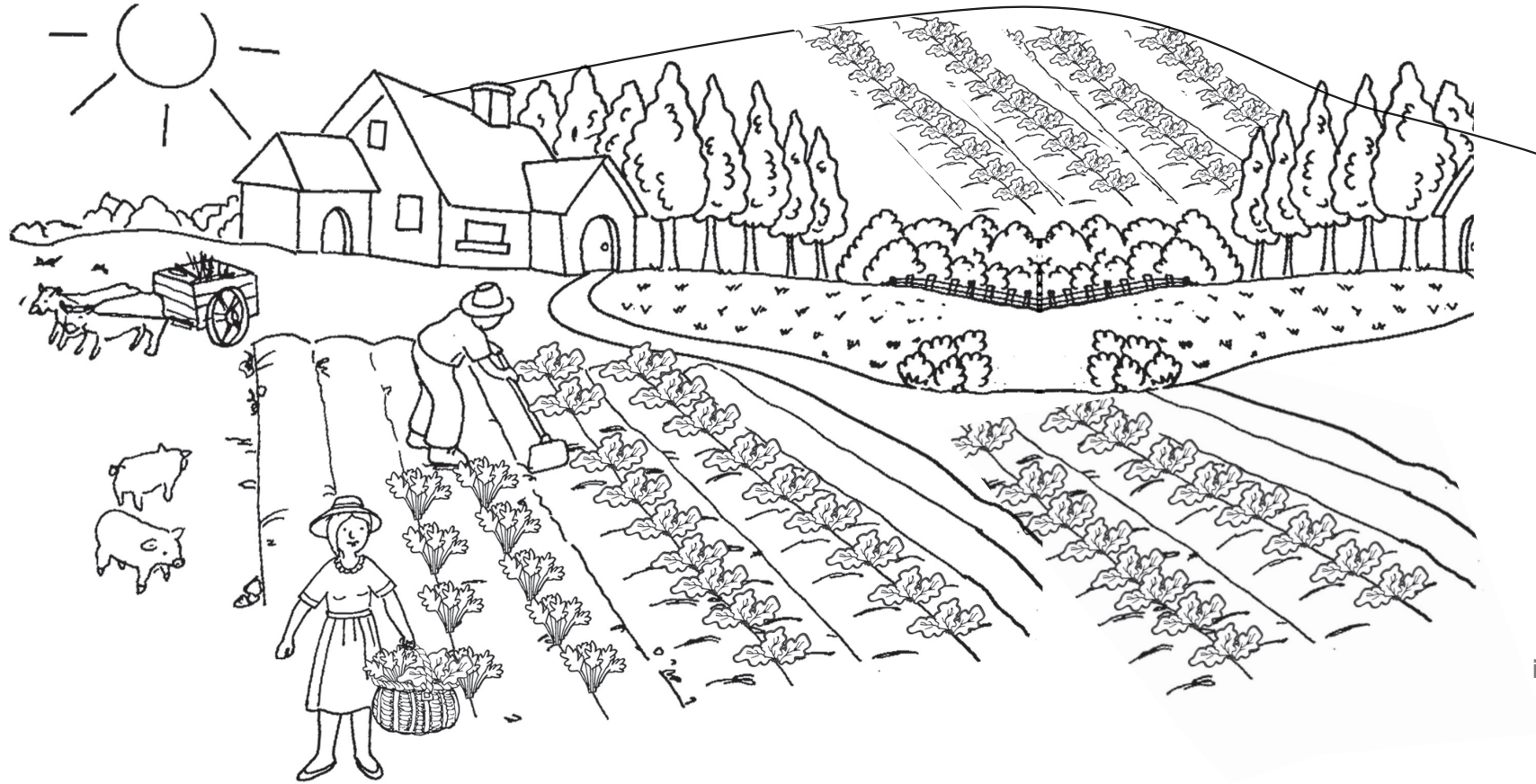

Completo  
mi trabajo



Sigo  
instrucciones



Trabajo limpio  
y en orden

Los niños y las niñas observan la ilustración y reconocen la escena. Escuchan que el trabajo en el campo puede hacerse en terrenos pequeños o grandes, en terrenos planos o en las laderas de las montañas. Responden: ¿qué se cosecha en el campo? Mencionan diferentes productos que nacen en las siembras. ¿Cómo se llaman las personas que trabajan sembrando verduras o frutas? En parejas, narran experiencias que han tenido o que conocen que suceden en el campo, cuando se siembran o cuando se cosechan los alimentos. En el aire, trazan con el dedo, los surcos que se observan en la ilustración. Luego, con crayones de diferentes colores, trazan los surcos en el cuadrado vacío que se presenta abajo. Colorean la ilustración.

## Las herramientas, equipo e indumentarias de los agricultores

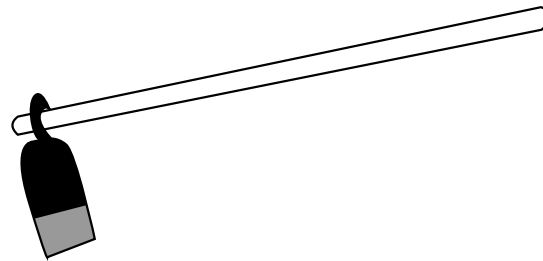
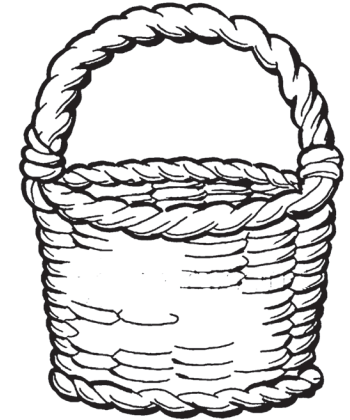
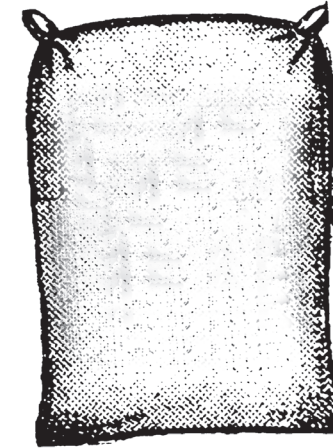
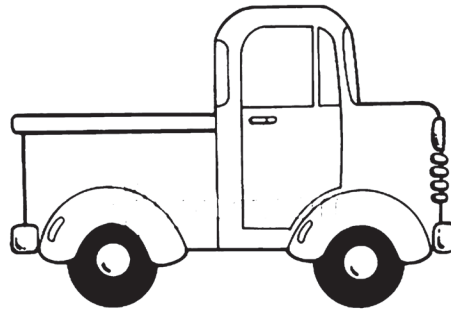
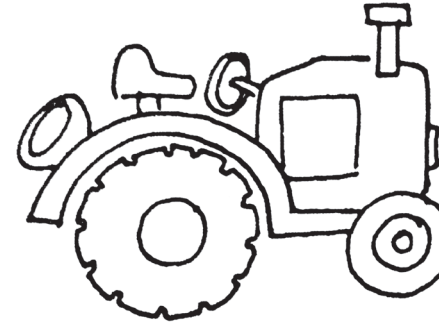
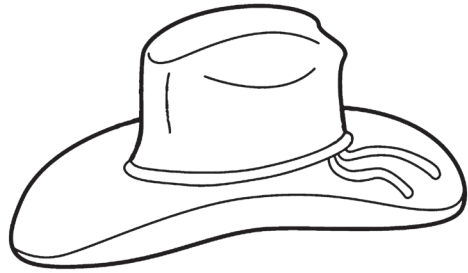

Sombrero

arado

azadón

tractor

canastos

cajas

Completo  
mi trabajoSigo  
instruccionesTrabajo limpio  
y en orden

Los niños y las niñas observan las ilustraciones y responden: ¿qué se necesita para sembrar y cosechar productos agrícolas? ¿Qué lleva puesto el agricultor? ¿Para qué necesita el sombrero? ¿Qué sucede si no se tapa la cabeza cuando está bajo el sol? ¿Para qué necesita las botas de hule? ¿Qué sucede si usa zapatos corrientes? ¿Qué necesita para arar la tierra? Escuchan que si el terreno es muy grande, necesitan un tractor para arar y un pick up para cargar los productos. ¿Cuánto tiempo tardarían en arar el campo si no tuvieran un tractor? ¿Dónde colocan los productos que cosechan? Siguen el orden que lleva un agricultor en un día de trabajo encierran en un círculo la ilustración, y colocan un número arábigo, conforme lo van mencionando; ejemplo: se viste con sus botas y su sombrero, toma el arado, etc. Agregan un dibujo de lo que consideran que hace falta.

## ¿Qué hacen en los talleres, cómo se visten y qué equipo necesitan?

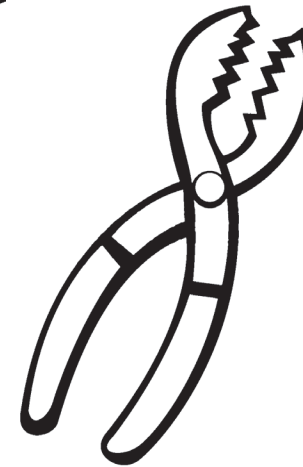
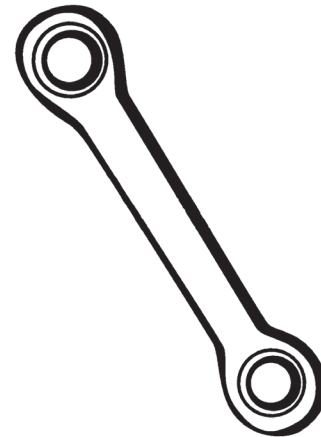
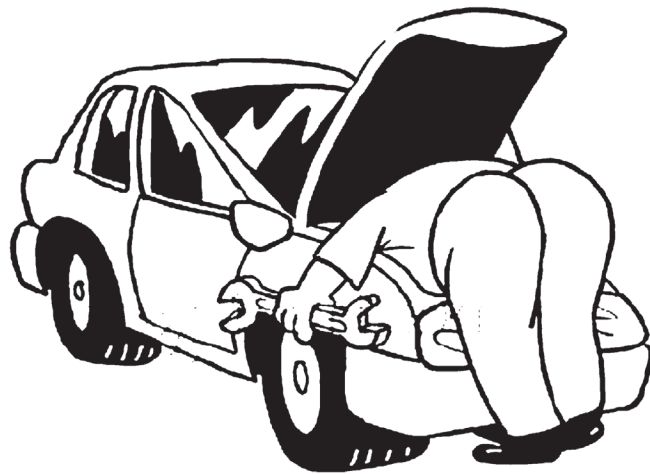

Carro

mecánico

alicate

guante

desarmador



Completo  
mi trabajo



Sigo  
instrucciones



Trabajo limpio  
y en orden

Los niños y las niñas observan las ilustraciones y describen lo que ven. Escuchan que en la ilustración ven un mecánico con sus herramientas de trabajo, preguntan el nombre de las herramientas que no conocen. Responden: ¿qué hace un mecánico? ¿Dónde trabajan? ¿Qué tipo de vehículos arregla? ¿Qué les sucede a los vehículos cuando se descomponen? ¿Por qué usa guantes? ¿Para qué necesita el wipe? El o la docente lee las palabras y los alumnos las señalan con el dedo, marcando las sílabas. Trazan un círculo alrededor de cada ilustración que corresponde a las palabras. Reconocen el sonido final en cada palabra y reconocen los sonidos similares; los subrayan. Dicen otra palabra que rime con cada una de las que leyeron. En parejas, inventan un cuento en el cual se descompone un vehículo en el cual viajan y tienen que llevarlo al mecánico. Presentan el cuento de la persona que lleva el vehículo y el mecánico. Utilizan las palabras nuevas que aprendieron. Colorean las ilustraciones y en la página 112 dibujan una escena de su cuento.

¿Qué hace el soldador en su taller?

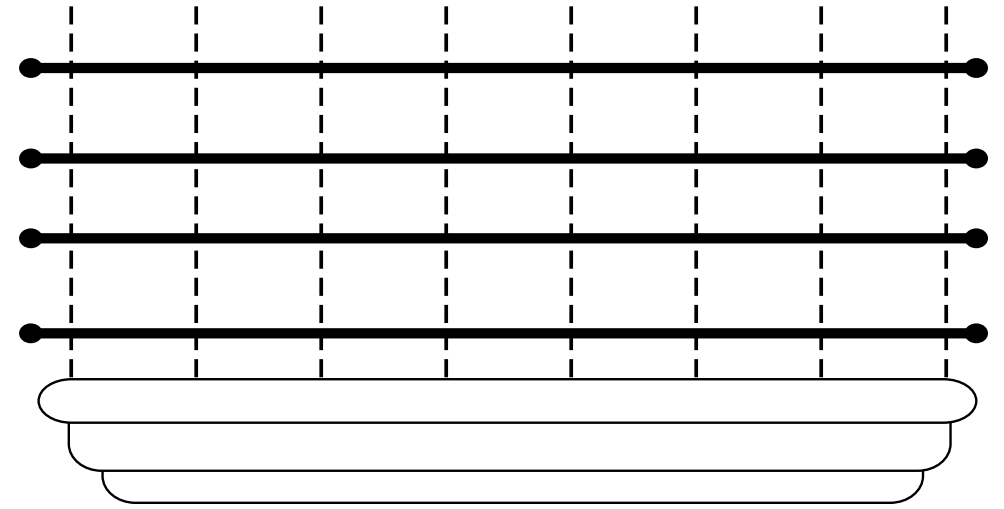

Completo mi trabajo



Sigo instrucciones



Trabajo limpio y en orden

Soldador

soplete

oxígeno

máscara

guante

Los niños y las niñas describen las ilustraciones que ven. Escuchan que en todas las comunidades es importante el trabajo del soldador, porque hace objetos de hierro. Para fundir el hierro y pegarlo necesita un soplete (trazan un círculo alrededor) que funciona con oxígeno (trazan un círculo). Para no quemarse usan una máscara y guantes. ¿Qué se protegen con la máscara? ¿Qué se protegen con los guantes? Trazan círculos alrededor de la máscara y los guantes. ¿Dónde trabaja el soldador? ¿Qué objetos de hierro hace un soldador? Observan el dibujo de la derecha y trazan las líneas siguiendo los puntos: de arriba hacia abajo. En el espacio en blanco, repiten el patrón del dibujo, trazando más líneas, con crayones de diferentes colores. Escuchan la lectura de las palabras y reconocen los sonidos similares. Trazan líneas debajo de las letras que corresponden a esos sonidos.

## ¿Qué otro tipo de taller tenemos cerca?

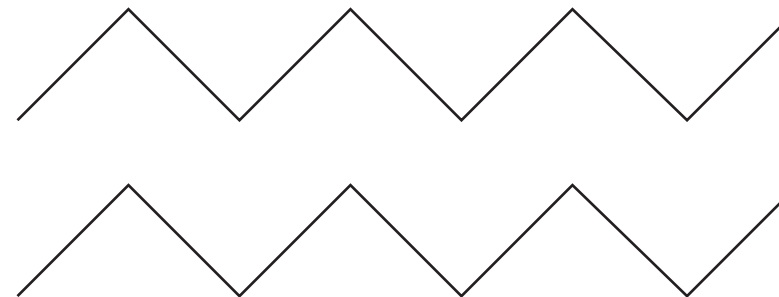

Carpintero

serrucho

lija

mesa

mascarill

barniz

martillo

Los niños y las niñas observan las ilustraciones y reconocen al carpintero y sus instrumentos. Responden: ¿qué hace el carpintero? ¿Dónde trabaja? ¿Qué herramientas necesita? Mencionan los nombres y trazan círculos alrededor de ellos. ¿Qué muebles hace un carpintero? Mencionan todos los muebles hechos de madera, que conocen. Escuchan la lectura de las palabras y señalan los sonidos similares que identifican. Responden: ¿qué dibujo está entre el serrucho y la lija? ¿Entre qué objetos está el bote de barniz? En el espacio en blanco, trazan líneas imitando la sierra del serrucho. Colorean las ilustraciones.



Completo  
mi trabajo



Sigo  
instrucciones



Trabajo limpio  
y en orden

## ¿Cuál palabra tiene diferente sonido inicial?

Completo  
mi trabajoSigo  
instruccionesTrabajo limpio  
y en orden

Los niños y niñas observan las ilustraciones de la primera fila y expresan en voz alta la palabra que corresponde. Identifican las palabras que tienen el mismo sonido que la palabra que aparecen en la primera columna y las subrayan. Identifican la que tiene diferente sonido inicial y encierran la ilustración en un círculo. Explican en qué tipo de trabajo se puede ver cada objeto y cómo lo usan. Utilizan la nueva palabra en una oración. Continúan de igual forma con las otras filas, haciendo énfasis en el uso del nuevo vocabulario y en el sonido inicial. En grupos: seleccionan cinco palabras, del total, para utilizarlas en un diálogo que inventan y que presentan después a sus compañeros y compañeras, dramatizándolo. Colorean las ilustraciones.

## ¿Quién trabaja en las oficinas?

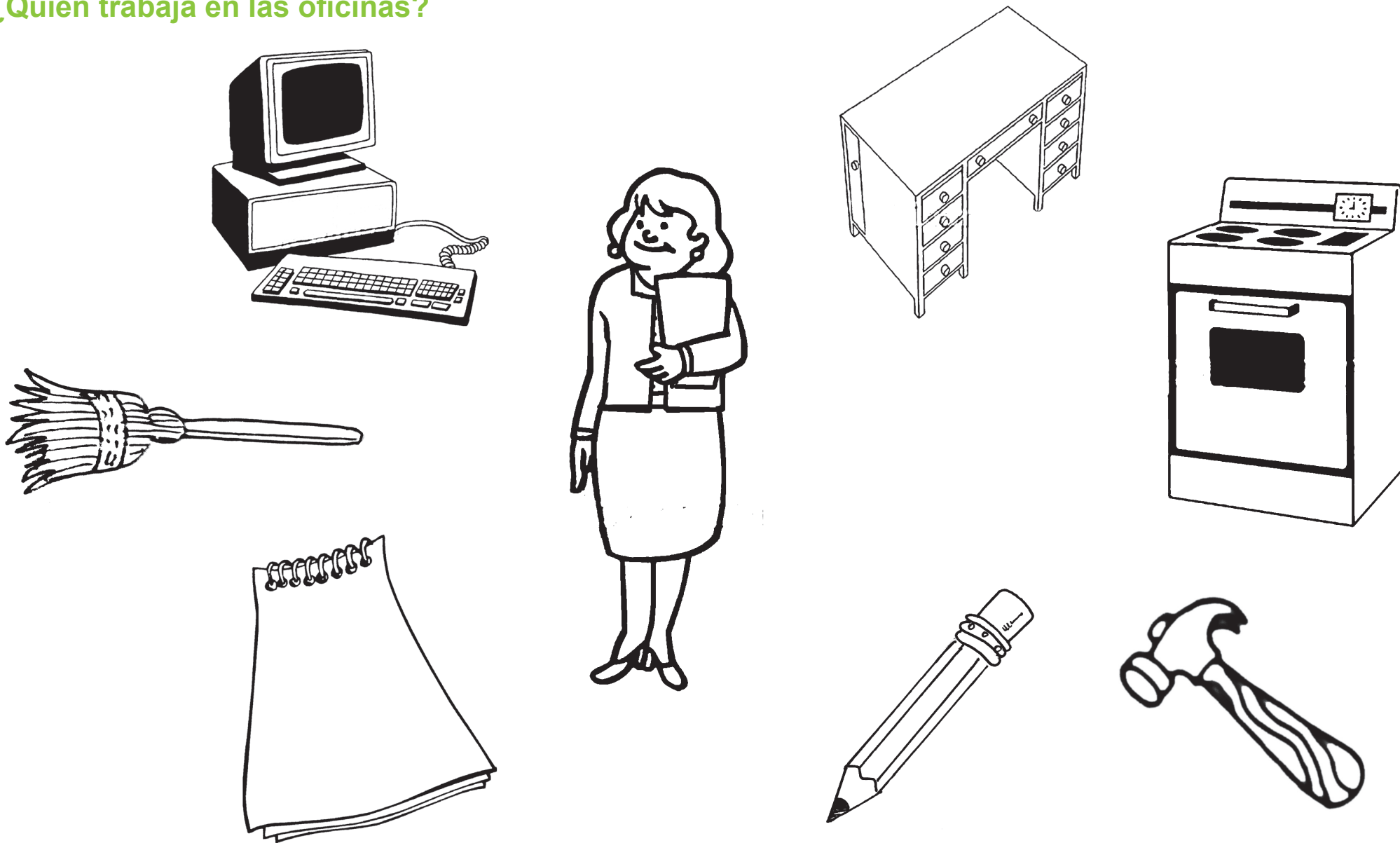

Completo  
mi trabajo



Sigo  
instrucciones



Trabajo limpio  
y en orden

Los niños y niñas observan las ilustraciones y escuchan que María es la secretaria de la oficina del Licenciado Godínez, en la comunidad. Ella elabora los documentos que necesita el Lic. Godínez. Los escribe en la computadora y luego los imprime. También toma dictado, para ello, necesita una libreta y un lápiz para escribir lo que le dicta el Licenciado. Ella escribe taquigrafía, que es un lenguaje con signos diferentes, que le permite escribir más rápido. Observan las ilustraciones y responden: ¿qué profesión tiene María? ¿Con quién trabaja? ¿Qué hace? ¿Qué necesita para trabajar? ¿Cómo se viste para trabajar? Repiten la descripción escuchada y van marcando los objetos y el equipo que necesita. Trazan una línea para unir la figura de la secretaria con los objetos y equipo que usa. Explican quién usa los objetos que no marcaron. Pronuncian las palabras que nombran a los objetos, e identifican los que tienen sonido inicial semejante. Mencionan palabras que rimen con las ilustraciones. Colorean las ilustraciones.

## Los abogados defienden a los inocentes y acusan a los culpables

Completo  
mi trabajoSigo  
instruccionesTrabajo limpio  
y en orden

Los niños y niñas escuchan que los abogados se visten con traje formal y corbata, los hombres y las mujeres con saco y falda. Necesitan un maletín para llevar sus papeles a los tribunales, donde defienden a las personas que han sido acusadas de algo que no cometieron o las acusan, si son delincuentes. Responden: ¿qué hacen en los tribunales? ¿Qué delitos pueden cometer las personas? ¿Qué llevan en el maletín? ¿Qué otras cosas pueden llevar? Escuchan que muchas veces, los abogados ayudan a negociar un problema, tratando que las personas lleguen a un acuerdo, sin pelear. En grupos de tres: reparan una dramatización en la cual un niño y una niña discuten por una pelota. Ambos quieren la pelota para jugar con sus amigos. El tercer niño o niña, les habla para aclarar el problema y que lleguen a un acuerdo. Inventan otro tema que podría darles problema en la escuela y que pueden negociar. Lo dramatizan ante sus compañeros-as. Dibujan en el espacio en blanco, el objeto por el que pueden discutir. Pintan las ilustraciones.



## Las cajas trabajan en los comercios



Completo  
mi trabajo



Sigo  
instrucciones



Trabajo limpio  
y en orden

Los niños y niñas responden: ¿Qué hace la persona que está en la ilustración? ¿Qué oficio tiene? Mencionan los nombres de los objetos que se observan en la ilustración y expresan cómo se usan. ¿Cómo se usa la tarjeta de crédito que se ve en la ilustración? ¿Dónde se pueden ver cajas? ¿De cuánto es cada moneda? ¿Cuánto representa cada billete? Colorean las ilustraciones. ¿Qué podemos comprar con dinero? Escuchan diferentes objetos y señalan con el dedo lo que costaría. Ejemplo: un cuaderno, un lápiz, una agua gaseosa, una galleta, etc. Cada alumno o alumna dice un artículo que podrían comprar en la tienda. Recortan las monedas y los billetes. En parejas, inventan un diálogo entre un o una compradora y una cajera. Utilizan el dinero que recortaron para pagar. La cajera da vuelto. Lo dramatizan ante sus compañeros-as.

## ¿Dónde está la otra b, p, q y d?

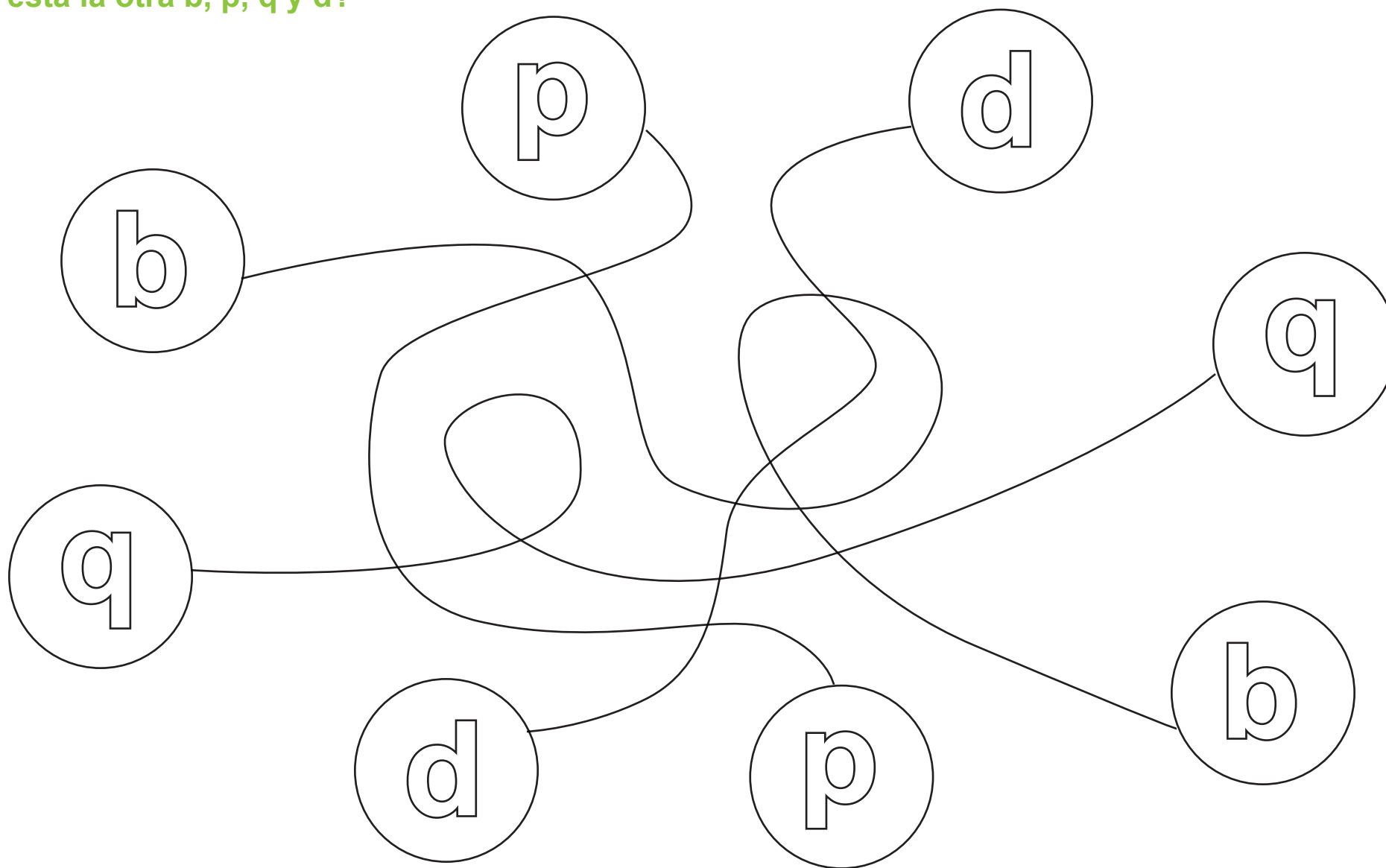

Completo  
mi trabajo



Sigo  
instrucciones



Trabajo limpio  
y en orden

Los niños y niñas observan la ilustración y reconocen la diferencia entre las letras b y d, p y q. Con el dedo: señalan la línea que sale de la primera b y la siguen, hasta encontrar la segunda b. Colorean la línea con crayones de diferentes colores. Piensan palabras que comienzan con el sonido inicial /b/, y el docente las escribe en el pizarrón. Buscan rimas para las palabras. Pegan lana de diferentes colores, sobre las líneas, siguiéndolas. Hacen lo mismo con las demás letras. Colorean las letras en los círculos.

## Las labores de la escuela

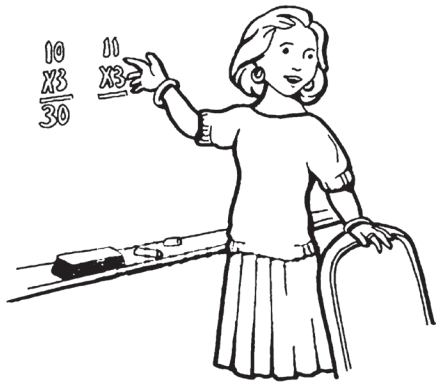

maestra

1	2	3	4	5
---	---	---	---	---



conserje

1	2	3	4	5
---	---	---	---	---



secretaria

1	2	3	4	5
---	---	---	---	---



piloto

1	2	3	4	5
---	---	---	---	---

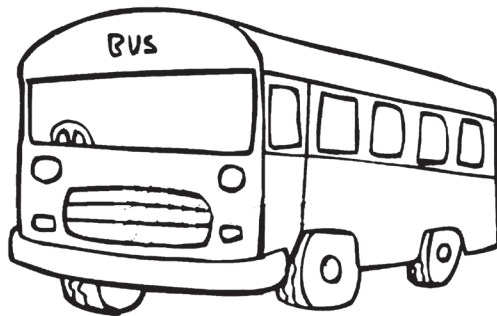

bus

1	2	3	4	5
---	---	---	---	---

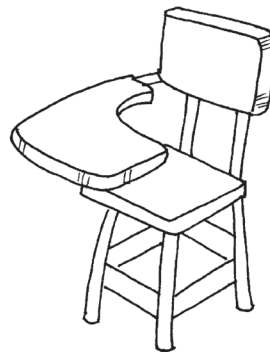

escritorio

1	2	3	4	5
---	---	---	---	---

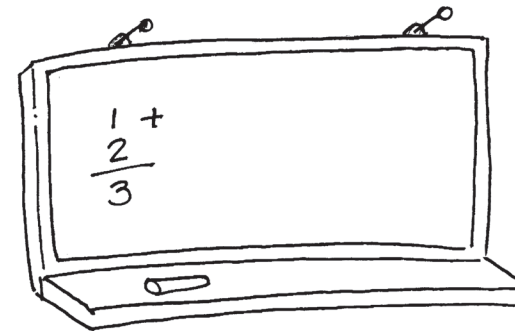

pizarrón

1	2	3	4	5
---	---	---	---	---



director

1	2	3	4	5
---	---	---	---	---

Los niños y niñas observan la ilustración y describen el lugar, y las personas. Explican qué hace cada una. Observan los objetos que aparecen y describen cómo se usan. Pronuncian las palabras en voz alta y marcan las sílabas con palmadas. Cuentan la cantidad de sílabas que tiene cada palabra y subrayan el número que corresponde en el rectángulo, debajo de la ilustración. Responden: ¿Cuándo cantan el Himno Nacional en la escuela?, ¿qué cantan frente a la bandera? Entonan todos, las primeras estrofas del himno nacional. Colorean el dibujo.



Completo mi trabajo



Sigo instrucciones



Trabajo limpio y en orden

El quéhacer en la casa

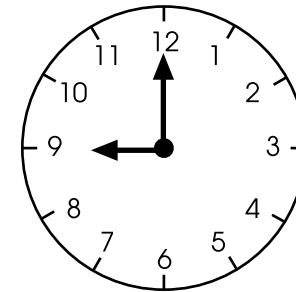
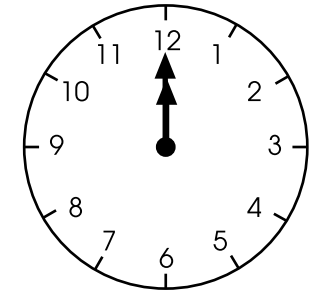
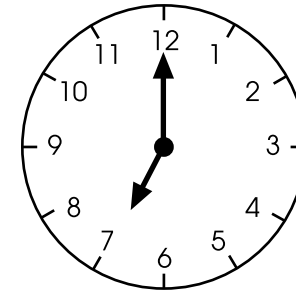
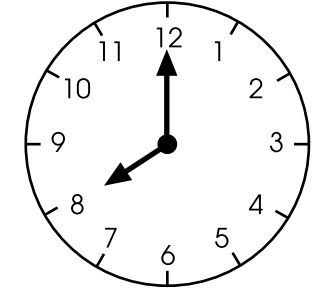
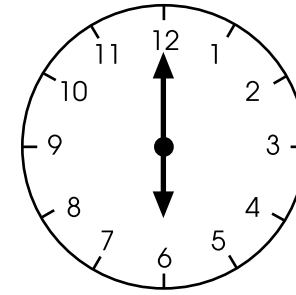
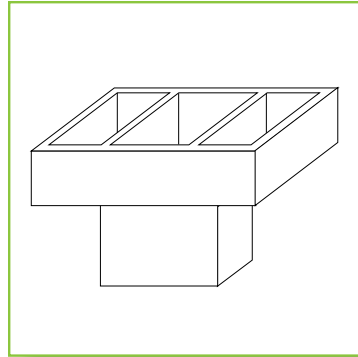
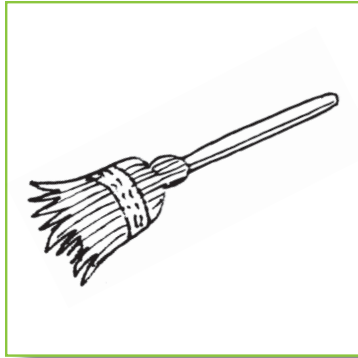

Completo mi trabajo



Sigo instrucciones



Trabajo limpio y en orden

Los niños y niñas observan la ilustración y explican dónde se pueden ver estos objetos. Escuchan que en la casa se hacen muchas labores. Observan la primera ilustración y explican para qué se utiliza. Responden: ¿a qué hora se hace esta actividad? Buscan en los relojes que aparecen a la derecha, el que marca la hora que mencionaron. Trazan una línea para unir la actividad con la hora en la cual se realiza. Continúan de igual forma, con las demás actividades. En el cuadro vacío, dibujan otra actividad que se hace en la casa, a la hora que marca el reloj que no se marcó. Colorean las ilustraciones.

## ¿Qué se necesita en la casa, en la escuela, o en un taller?

Los niños y las niñas observan las ilustraciones de la página 109 y describen dónde se usan. Pintan y recortan las ilustraciones. En esta página, observan la primera fila y explican dónde se usa. Toman los recortes de la página 109 y seleccionan los objetos que se usan en la casa. Los pegan en el espacio en blanco. Hacen lo mismo con las demás filas. En grupo: toman una de las filas e inventan un cuento utilizando todas las ilustraciones. Lo representan ante sus compañeros y compañeras.



Completo  
mi trabajo



Sigo  
instrucciones



Trabajo limpio  
y en orden

## Ejercicios para prepararnos para la escritura

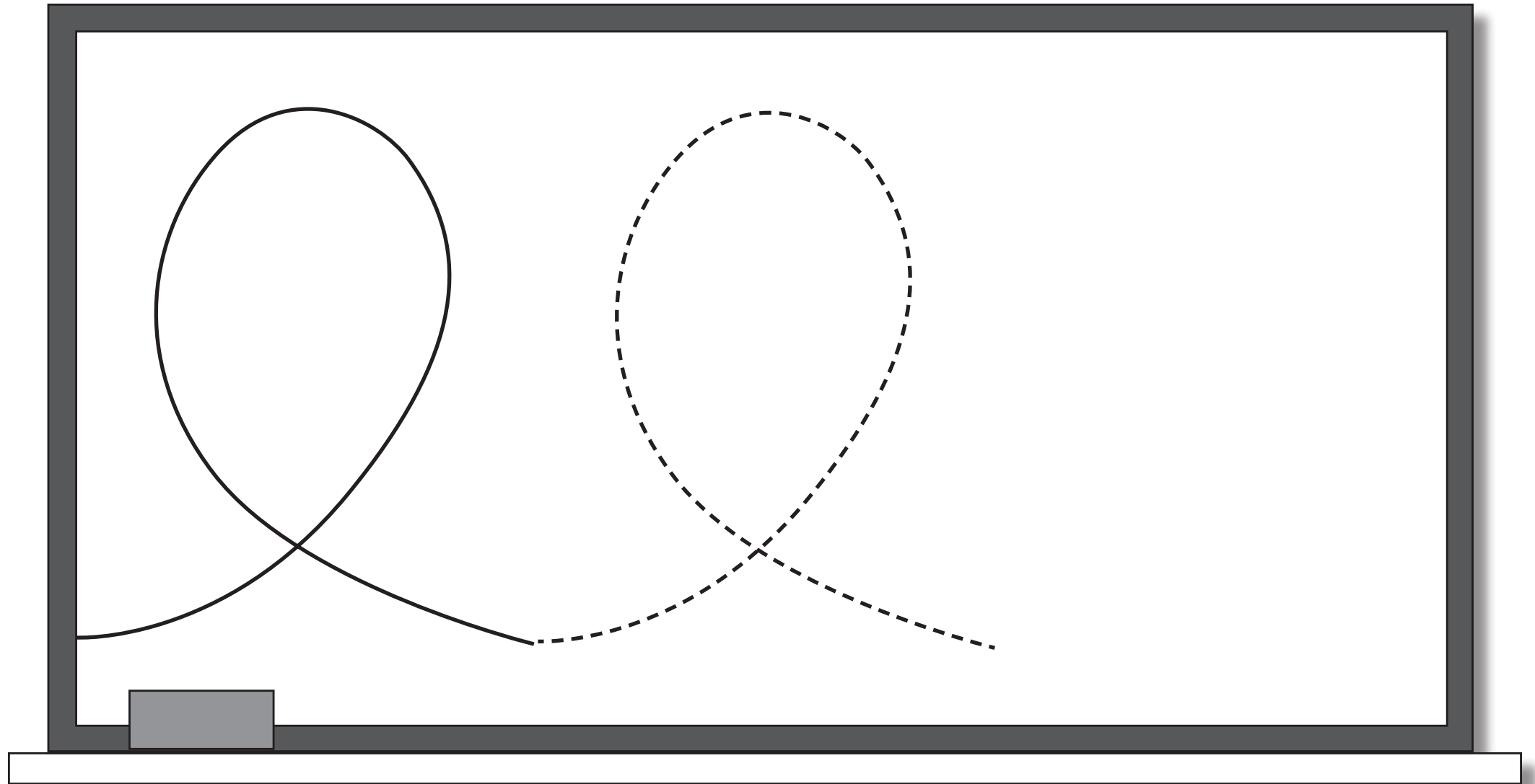
Completo  
mi trabajoSigo  
instruccionesTrabajo limpio  
y en orden

Los niños y las niñas repasan el trazo de cada serie de óvalos, pasando crayón de diferentes colores en el trazo grueso, continuando con la línea punteada y continuando con el patrón, hasta terminar cada línea. Tienen cuidado de tomar el lápiz correctamente y colocar la mano descansando sobre la hoja.

## En el jardín de la casa: indumentaria y equipo

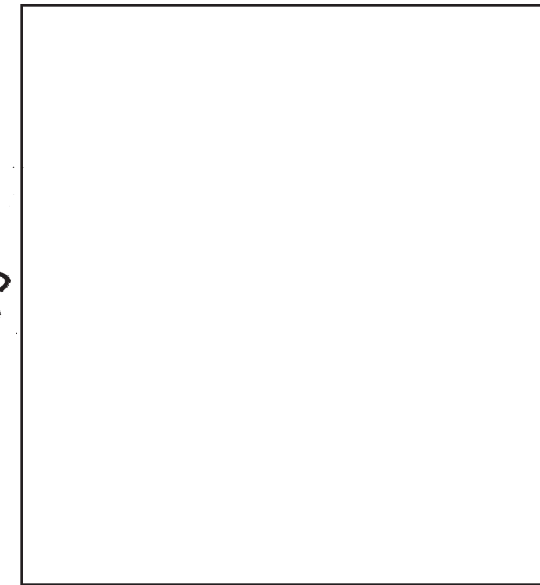

Completo  
mi trabajo



Sigo  
instrucciones



Trabajo limpio  
y en orden

Los niños y las niñas observan la ilustración y describen lo que ven. Conversan entre ellos, comentando qué equipo necesita el jardinero. Lo señalan en la hoja, al mencionarlo. Escuchan que para ayudar a las plantas a crecer bien, es necesario echarle abono e insecticida, para matar las plagas de animales, que pueden matar la planta. Responden: ¿qué hace el jardinero con la máquina de cortar el césped? ¿Qué corta con esas tijeras tan grandes? ¿Qué sucede con las plantas si no se matan las plagas? Dibujan al lado derecho, unas flores que se están muriendo porque no se les quitaron las plagas. ¿Qué sucede con las plantas si se les echa abono? Al lado, dibujan unas flores sanas a las que sí se les echó abono. ¿Qué riega con la manguera? ¿Qué le sucede a las plantas si no se les echa agua? Dibujan las gotas de agua, saliendo de la manguera. Colorean la ilustración.

## ¿Cuál es la otra mitad?

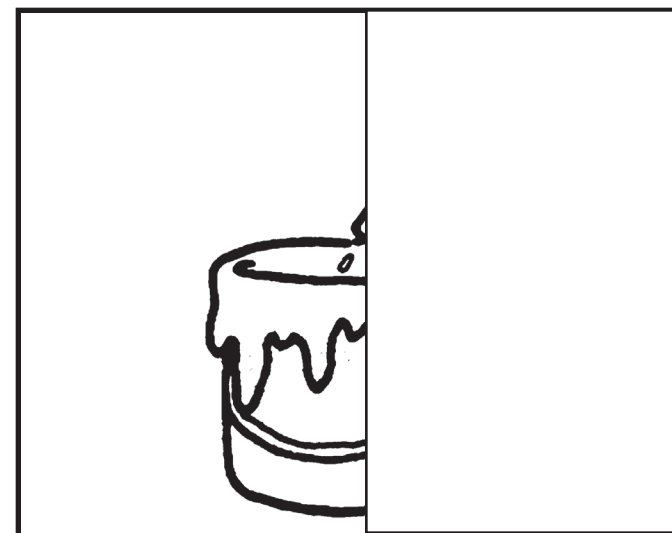
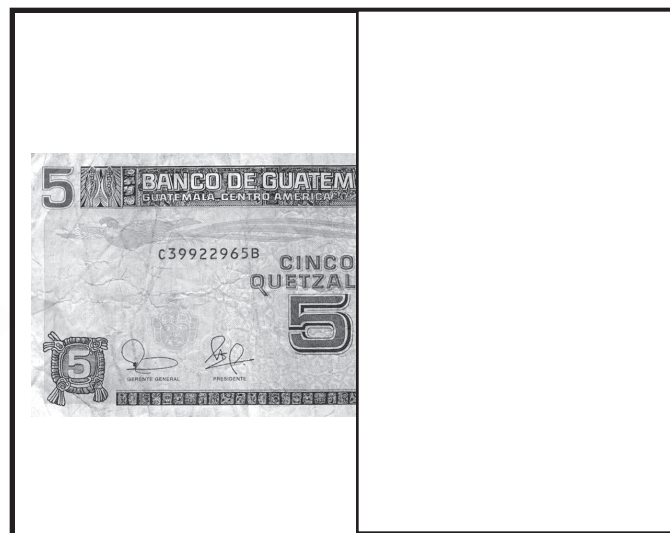
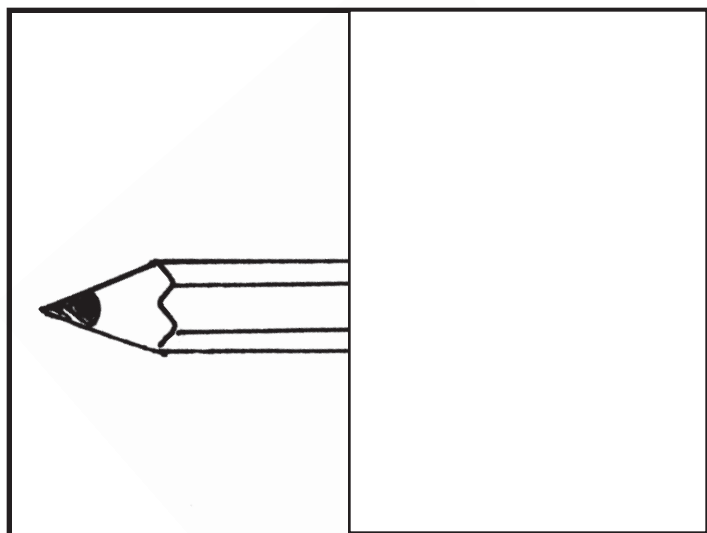
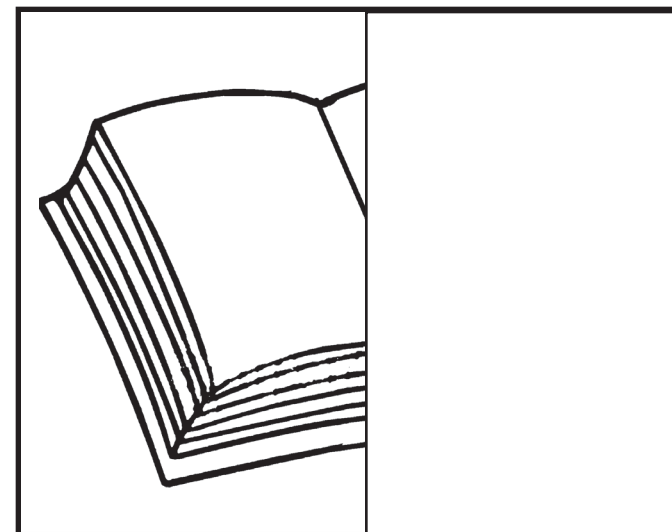
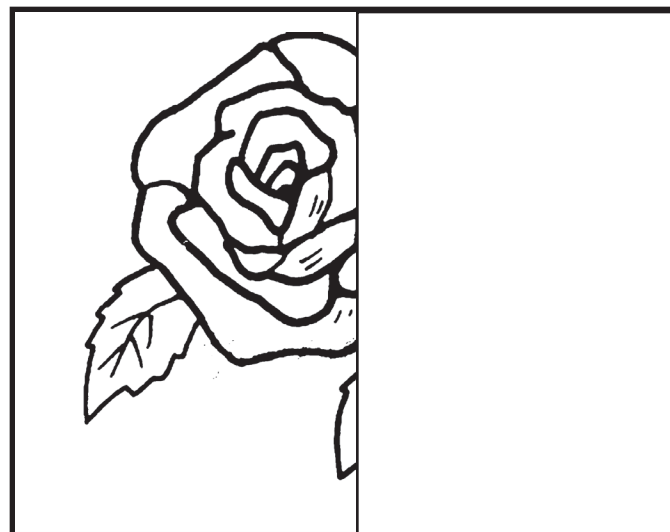
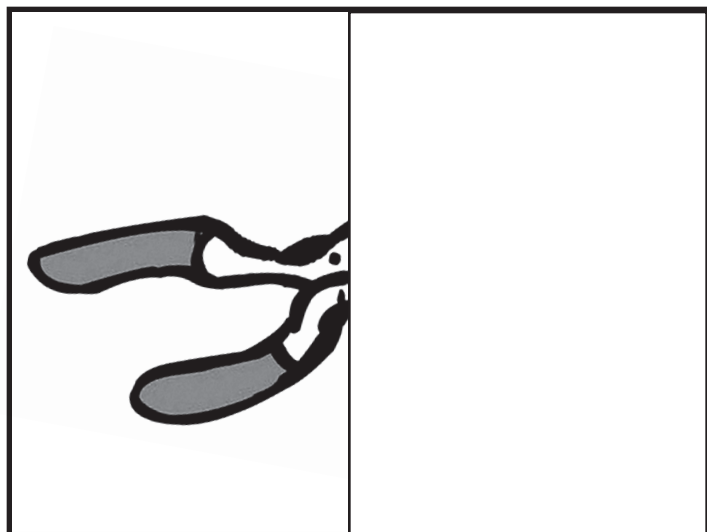
Completo  
mi trabajoSigo  
instruccionesTrabajo limpio  
y en orden

Los niños y las niñas observan las ilustraciones que aparecen en esta página y las que aparecen en la página 111. Pintan y recortan las ilustraciones de la página 111 y buscan la otra mitad de cada una. La pegan en el cuadrado vacío correspondiente. Toman la primera y responden: ¿son diferentes o iguales? ¿Qué parte de todo el dibujo son? Escuchan que si constituyen la mitad, significa que son una fracción del todo y que si son exactamente iguales, significa que son simétricas. Cuando una mitad es igual a la otra, se dice que es una figura simétrica. ¿Quién utiliza esta herramienta? Explican qué hace esta persona. Continúan igual con todas las ilustraciones; en cada una, analizan si son simétricas y si son mitades, recuerdan que no todas son simétricas. Conversan entre ellos sobre la importancia de cada trabajo.



## El comerciante recibe dinero cuando le pagan su mercadería

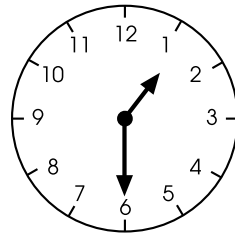
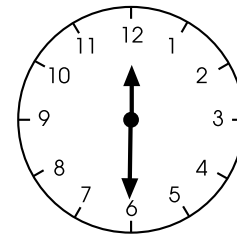
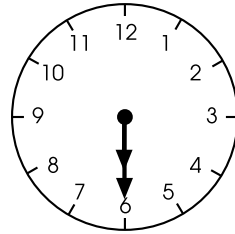
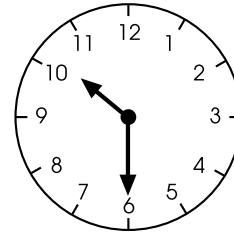
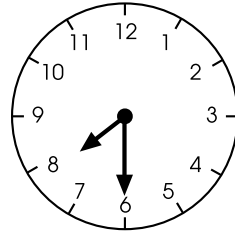
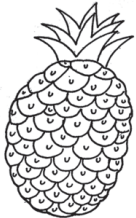
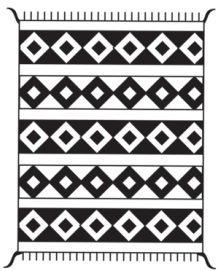

Completo  
mi trabajo



Sigo  
instrucciones



Trabajo limpio  
y en orden

Los niños y las niñas observan las ilustraciones y describen los artículos de la primera columna. Responden: ¿quién los vende? Escuchan que los comerciantes son personas importantes en todas las comunidades porque venden artículos a diferentes precios, que se utilizan a diferentes horas. Escuchan lo que sucede en la vida de Andrés. A las seis y media, se pone la camisa que costó diez quetzales. Los niños y las niñas, repiten lo que escucharon. Trazan una línea de la camisa, al reloj que marca las seis y media y otra línea, del reloj al billete de diez quetzales. En el recreo, a las 10:30, se come una bolsa de papalinas, que pagó con una moneda de Q0.50. A las 12:30, se come una piña, que compraron por QQ5.00. Al terminar, a la 1:30, se lavó los dientes, con un cepillo que costó tres quetzales. Finalmente, se acostó y tapó con un poncho, que costó veinte quetzales. Eran las ocho y media de la noche. Los niños y las niñas van trazando líneas para unir los objetos con las horas y los precios, con crayones de diferentes colores.

Otros servidores de la comunidad

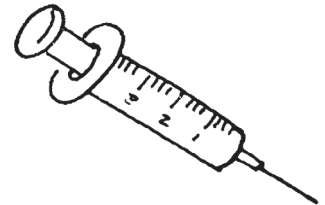
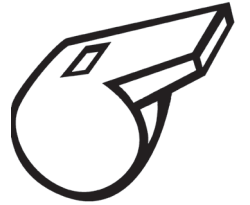
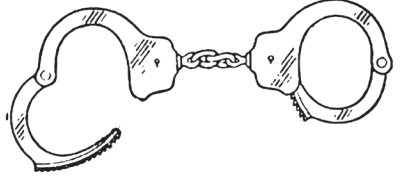
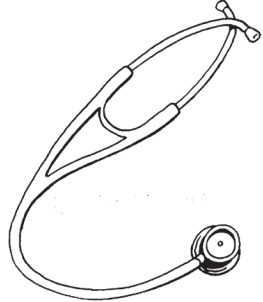
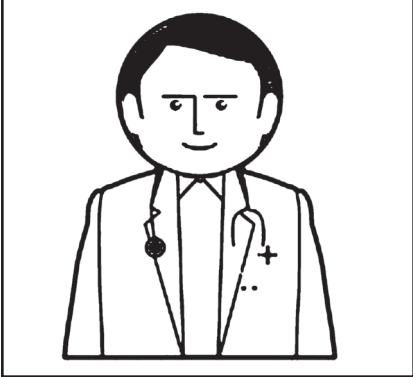

Completo mi trabajo



Sigo instrucciones



Trabajo limpio y en orden

Los niños y las niñas reconocen las ilustraciones de la izquierda y describen qué hace el médico. Buscan en las ilustraciones de la derecha, cuáles objetos son utilizados por un médico. Trazan líneas para unir los artículos con la ilustración. Hacen lo mismo con el bombero y el policía. Colorean las ilustraciones que están en blanco. Crean rimas con las palabras “médico, bombero y policía”.

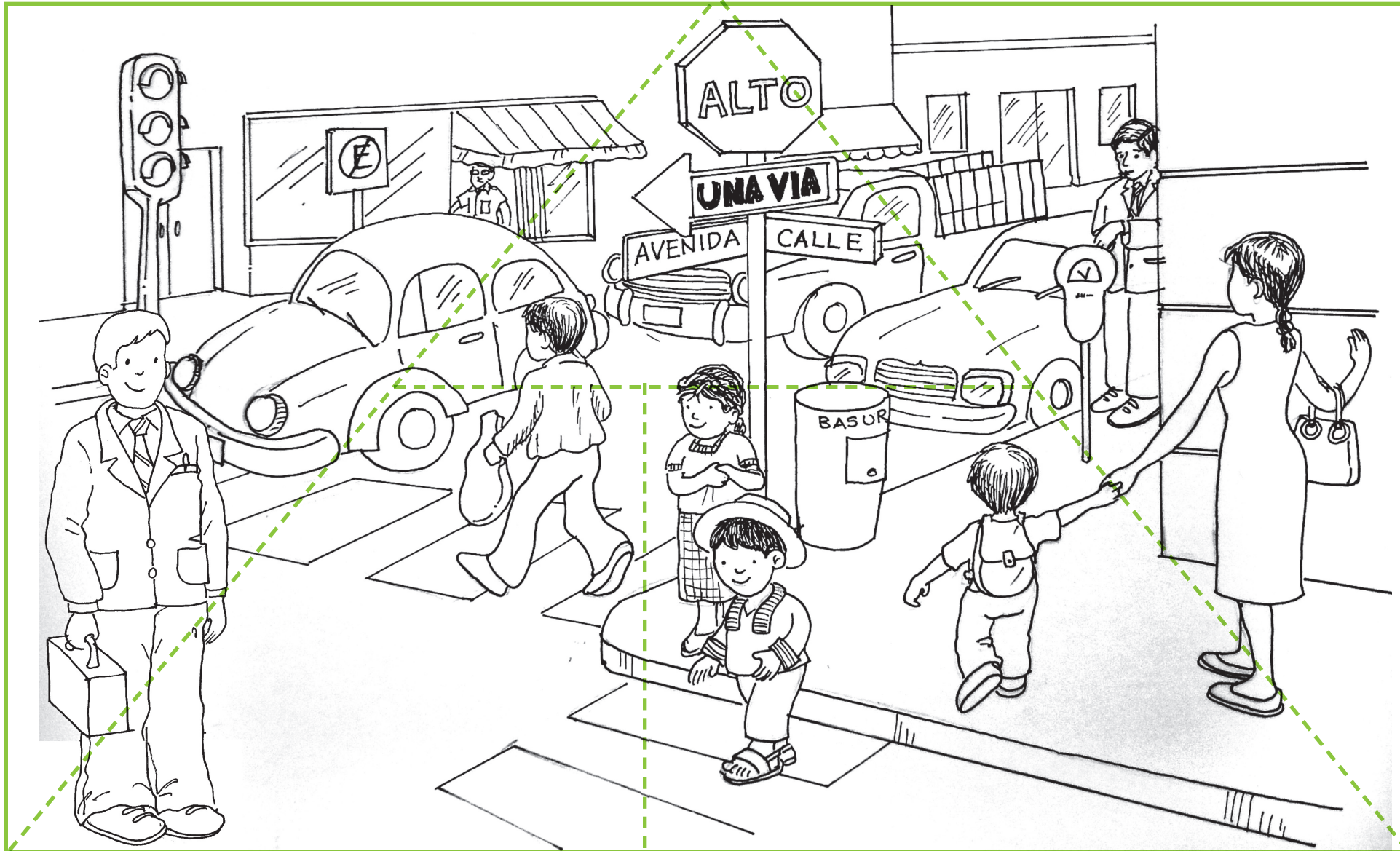

Completo mi trabajo



Sigo instrucciones



Trabajo limpio y en orden

Los niños y las niñas describen la ilustración que aparece en esta página. Escuchan que es el alcalde. Responden: ¿Cómo se llama el Alcalde de nuestra comunidad? Si no hay alcalde, ¿cómo se llama el alguacil? Escuchan que el Alcalde o Alguacil, representan la autoridad en el pueblo. Ellos son responsables de mantener la ciudad o pueblo limpio, sin agua estancada, con las calles pavimentadas y, en general, la seguridad y el bienestar de la gente. En parejas, se cuchichean la historia y señalan la calle limpia y el bote de basura. Colorean la ilustración, la cortan y juegan con el rompecabezas.



Indicador		P	A
1	Realiza, con una o con ambas manos, trazos de líneas, formas y dibujos, siguiendo una dirección.		
2	Direccionalidad movimientos direccionales continuos y disociados		
3	Identifica las letras y palabras con sus respectivos esquemas y Configuraciones		
4	Semejanzas y diferencias de letras y palabras.		
5	Selección y seriación de objetos por sus dimensiones.		
6	Percepción del color Colores del espectro solar. Las tonalidades del color. Colores que enfatizan los puntos cardinales desde la cosmovisión maya		
7	Identifica las letras y palabras con sus respectivos esquemas y configuraciones.		
8	Reproducción de series progresivas.		
9	Interpreta el significado de la palabra observada.		
10	Vocabulario visual Clasificación de palabras conocidas visualmente por categorías. Ejecución de acciones según indique la palabra mostrada.		
11	Memoria auditiva Repetición de modelos de ritmos con diversas partes de su cuerpo. Cuchicheo de frases entre un grupo. Memorización de poesías, canciones, cuentos, otros.		
12	Responder preguntas luego de escuchar una serie de palabras, un recado, un cuento corto, otro.		
13	Identificación de sonidos similares en la mitad o al final de las palabras.		
14	Figura-fondo auditiva identificación y seguimiento de sonidos comunes con cinco o más distractores		
15	Identifica sílabas al inicio, en medio y al final de las diferentes palabras que escucha en actividades que realiza.		
16	Identificación de palabras que tienen sonido inicial semejante en un texto o párrafo		
17	Sonido final Producción de rimas		
18	Análisis fónico Identificación del sonido de las letras Relación del sonido con el símbolo impreso		
19	Descripción de la posición del círculo en los trazos b, d, p, q.		
20	Reproduce diversos ritmos en la lectura de códigos, discriminando entre tiempo lento, normal y rápido.		

Indicador		P	A
21	Producción de ritmos alternando con otro compañero.		
22	Relaciona la duración del tiempo con las actividades que realiza.		
23	Identificación de duración del tiempo.		
24	Técnicas no gráficas Recortar figuras variadas Realizar dobleces diversos Modelar con pastas variadas		
25	Ejercicios para el desarrollo de la letra script.		
26	Noción de conservación percibir la conservación de la superficie y de la equivalencia de dos colecciones en correspondencia.		
27	Asociación de ideas asociación de ideas por causa y efecto.		
28	Noción de seriación ordenar la construcción de imágenes o figuras geométricas de complejidad creciente.		
29	Interactúa con otros y otras asumiendo diferentes roles.		
30	El dibujo Dibujar objetos representando las partes visibles, desde una perspectiva. (realismo visual)		
31	Fracciones Identificación de la simetría en objetos o figuras divididas. Identificación de la fracción como parte de un todo		
32	Utiliza monedas y billetes en juegos de compra y venta.		
33	Uso de la moneda Monedas de cinco, diez, veinticinco, cincuenta y un quetzal. Billetes de uno, cinco, diez.		
34	Señala en el reloj las horas y las medias horas.		
35	Incremento del vocabulario Expresión de opiniones.		
36	Narración de historias, cuentos y experiencias.		
37	Significado de las palabras según su entonación.		
38	Participación en diálogos.		
39	Orden y significado de las palabras; tiempo presente, pasado y futuro.		
40	Identificación del predicado en oraciones durante la participación en actividades lúdicas y cantos.		
41	Utilización del tiempo presente, pasado y futuro al hablar.		
42	Realiza acciones usando como base lo que escucha.		
43	Destrezas de escuchar:		



Completo  
mi trabajo



Sigo  
instrucciones



Trabajo limpio  
y en orden

Completo  
mi trabajoSigo  
instruccionesTrabajo limpio  
y en orden

Indicador		P	A
44	Narraciones, cuentos, leyendas, obras literarias, música y otros.		
45	Ejecución de instrucciones escuchadas.		
46	Identificación de la palabra omitida en un cuento.		
47	Creación del final de un cuento que escucha.		
48	Representación gestual del uso de objetos de su medio.		
49	Interpretación de significado de diferentes elementos del contexto cultural.		
50	Identificación de propósitos y moralejas en historietas, cuentos y anécdotas narradas y leídas.		
51	Descripción del significado de palabras nuevas o desconocidas que escucha, en su vida cotidiana.		
52	Producción y representación de diálogos.		
53	Producción y recitación de poesías.		
54	Producción y representación de cuentos individuales y grupales.		
55	Dramatización de textos escolares y obras.		
56	Identifica rasgos que caracterizan su identidad étnica y su identidad Nacional		
57	Valora y estima las culturas nacionales y de otros países.		
58	Civismo Cultura nacional y de otros países descripción de los elementos de la cultura nacional y de otros países como: vestuario de cada región, artesanías, canciones, danzas, dichos, poesías, leyendas, personas y comidas típicas, relatos, testimonios y creen		
59	Descripción de los elementos de la cultura nacional y de otros países.		
60	Comparación de hechos y elementos pasados y presentes, existentes en su comunidad.		
61	Apropiación del nombre de nuestro país.		
62	Identificación del mapa de Guatemala y sus límites con México, Honduras y El Salvador.		
63	Símbolos patrios descripción del significado de la Ceiba y el quetzal.		
64	Identificación de instrumentos autóctonos: marimba, tun, chirimía.		
65	Se viste y calza utilizando ropa y zapatos que elige según su gusto y haciendo combinaciones apropiadas.		
66	Valoración de las prendas bonitas, combinación de colores y dibujos, uso de adornos apropiados.		
67	Identificación de alimentos con nutrientes como: proteínas, vitaminas, minerales y carbohidratos en una dieta balanceada.		

Indicador		P	A
68	El trabajo de las personas descripción de la tecnología y el trabajo de las personas: instrumentos e indumentarias utilizadas en diferentes actividades.		
69	Identificación de espacios en los que se desarrollan los diversos trabajos: talleres, oficinas, el campo, la casa, la escuela, otros.		
70	Descripción de profesiones y oficios de importancia social y económica de la comunidad y el país.		
71	Expresa la importancia del trabajo para el sostenimiento personal o familiar.		
72	Reconocimiento de la importancia de la remuneración de la labor.		
73	Conciencia rítmica Ejercitación del ajuste rítmico puntual para el seguimiento de pulsos a tiempo, solo y en grupo.		
74	Seguimiento del pulso y acento de una melodía.		
75	Componentes de las Artes Plásticas Identificación de color, forma, línea, proporción y textura.		
76	Interpreta canciones en su idioma materno y en otros idiomas.		
77	Práctica vocal Entonación de canciones diversas a una voz: recreativas, lúdicas, con movimiento, nacionales, tradicionales, en distintos idiomas etc.		
78	Entonación de la primera estrofa del Himno Nacional (2 cuartetos y un coro).		
79	Proyecta su voz utilizando frases, poemas, canciones y trabalenguas.		
80	Juegos Participación en rondas y juegos de ritmo, vocales y corporales: recitados, rimas ritmizadas, ecos, juegos de palmadas.		
81	Participación en juego de roles: juegos domésticos, juegos de ocupaciones.		
82	Participación en juegos de representación a través de pantomimas y escenificaciones.		
83	Participación en juegos intelectuales de mesa: loterías, damas, dominós, laberintos, rompecabezas, totitos etc.		
84	Componentes de las Artes Plásticas Utilización de los componentes: color, forma, línea, proporción y textura en actividades para el desarrollo de la expresión gráfico- plástica.		
85	Participación en juegos de pregunta y respuesta libre.		
86	Improvisación de movimientos y juegos con base a materiales escritos elementos del entorno y situaciones reales.		
87	Componentes de las Artes Plásticas Elaboración de diseños gráficoplásticos, utilizando elementos como: color, forma, línea, proporción, textura, volumen.		







